

Drosselklappe mit Gewindeaugen

- für offene und geschlossene Kalt- und Warmwassersysteme
- für das Zu- und Abschalten von Wärme- oder Kälteerzeugern

Typenübersicht

Typ	DN []	PN []	kvmax [m³/h]
D6200WL	200	16	2900
D6250WL	250	16	4400
D6300WL	300	16	7300

Technische Daten

Funktionsdaten	Medien	Kalt- und Warmwasser, Wasser mit Glykol bis max. 50% vol.
	Mediumstemperatur	-20...120 °C
	Zulässiger Druck ps	1600 kPa
	Leckrate	Leckrate A, dicht (EN 12266-1)
	Rohranschlüsse	Flansch PN 16 (nach ISO 7005-2)
	Drehwinkel	90°
	Einbaulage	stehend bis liegend (bezogen auf die Spindel)
	Passender Anschlussflansch	nach ISO 7005-1 und EN 1092-1 nach ISO 7005-2 und EN 1092-2 nach DIN 2641 und DIN 2642
Wartung	wartungsfrei	
Werkstoffe	Gehäuse	EN-GJS400-15 (GGG 40), Polyester-Pulverbeschichtung
	Schliesskörper	1.4301 (nicht rostender Stahl)
	Spindel	1.4021 (nicht rostender Stahl)
	Spindeldichtung	O-Ring EPDM
	Spindellagerung	Bronze, Stahl, PTFE
	Sitz	EPDM

Sicherheitshinweise

- Das Ventil ist für die Anwendung in stationären Heizungs-, Lüftungs- und Klimaanlageanlagen konzipiert und darf nicht für Anwendungen ausserhalb des spezifizierten Einsatzbereiches, insbesondere nicht in Flugzeugen und jeglichen anderen Fortbewegungsmitteln zu Luft, verwendet werden.
- Die Installation hat durch autorisiertes Fachpersonal zu erfolgen. Hierbei sind die gesetzlichen und behördlichen Vorschriften einzuhalten.
- Das Ventil enthält keine durch den Anwender austauschbare oder reparierbare Teile.
- Das Ventil darf nicht als Haushaltsmüll entsorgt werden. Die örtliche und aktuell gültige Gesetzgebung ist zu beachten.
- Bei der Bestimmung des Durchflusskennwertes von Stellgliedern sind die anerkannten Richtlinien zu beachten.
- Um Druckschläge im Rohrleitungssystem zu vermeiden, ist die Klappe langsam zu öffnen und zu schliessen.
- Das Ventil darf nicht ohne Antrieb oder Schneckengetriebe betrieben werden, wenn Durchfluss in der Leitung ist. Ohne Antrieb oder Schneckengetriebe könnte das Ventil schliessen und einen Schaden verursachen (Wasserschlag).

Produktmerkmale

- Wirkungsweise** Die Drosselklappe wird von einem Auf-Zu-Drehantrieb voll geöffnet oder geschlossen. Stetige Drehantriebe werden von einem handelsüblichen Regler angesteuert und bringen den Schliesskörper in jede beliebige Position. Der Schliesskörper aus nicht rostendem Stahl wird durch eine Drehbewegung in den weichdichtenden EPDM-Sitz gedrückt und gewährleistet die Leckrate A (dicht). In geöffneter Stellung sind die Druckverluste gering und der kv-Wert maximal.
- Handverstellung** Manuelles Drosseln oder Absperrn kann mit einem Schneckengetriebe (siehe «Zubehör») vorgenommen werden. Das Schneckengetriebe mit Stellungsanzeige ist stufenlos einstellbar (selbsthemmend).

Zubehör

	Beschreibung	Typ
Mechanisches Zubehör	Schneckengetriebe Drosselklappen DN125...300	ZD6N-S150

Installationshinweise

- Empfohlene Einbaulagen** Die Drosselklappen können stehend bis liegend eingebaut werden. Es ist nicht zulässig, die Drosselklappen hängend, d.h. mit der Spindel nach unten zeigend, einzubauen.

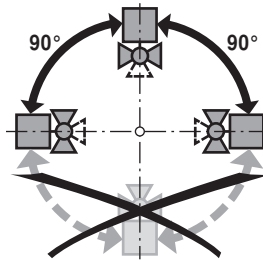

- Anforderungen an die Wasserqualität** Die Bestimmungen gemäss VDI 2035 bezüglich Wasserqualität sind einzuhalten.

- Wartung** Drosselklappen und Drehantriebe sind wartungsfrei. Bei allen Servicearbeiten am Stellgerät ist die Stromversorgung des Drehantriebes auszuschalten (elektrische Kabel bei Bedarf lösen). Die Pumpen des entsprechenden Rohrleitungsstückes sind auszuschalten und die zugehörigen Absperrschieber zu schliessen (bei Bedarf auskühlen lassen und den Systemdruck auf Umgebungsdruck reduzieren). Eine erneute Inbetriebnahme darf erst wieder erfolgen, nachdem Drosselklappe und Drehantrieb vorschriftsgemäss montiert und die Rohrleitungen fachmännisch gefüllt worden sind. Wird die Drosselklappe selten betätigt, sollte die Drosselklappe einmal im Monat geöffnet und geschlossen werden, um eine Erhöhung des Drehmoments zu vermeiden.

Abmessungen / Gewicht

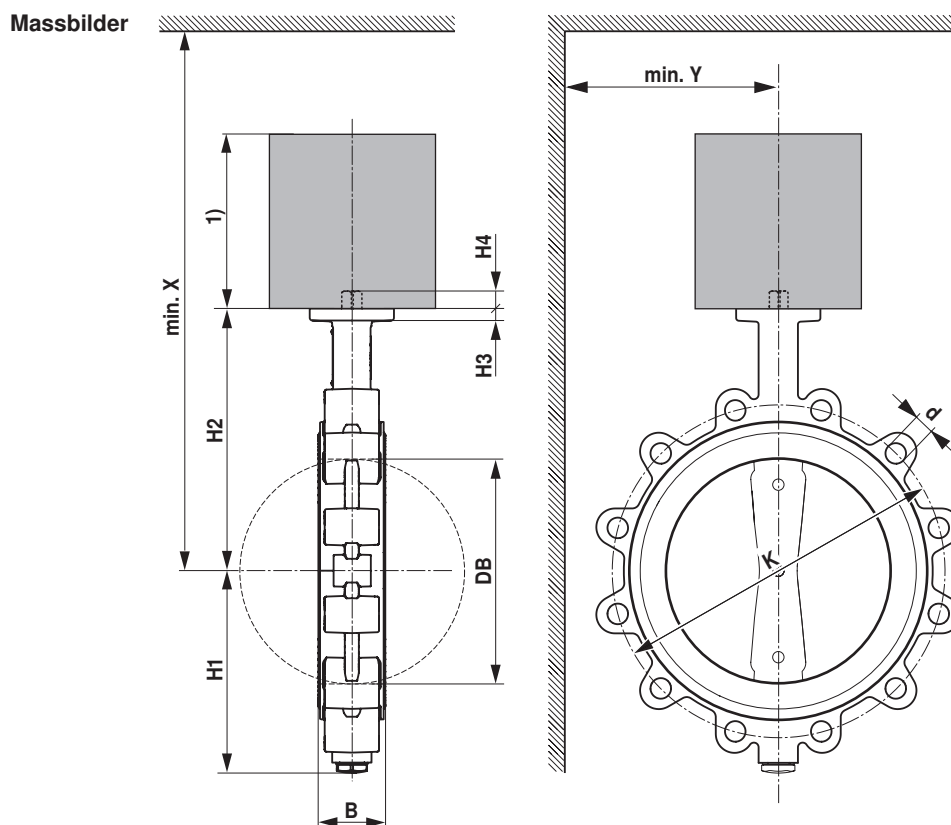

Die Abmessungen des Antriebes sind dem jeweiligen Antriebsdatenblatt zu entnehmen.

Typ	DN []	B [mm]	DB [mm]	H1 [mm]	H2 [mm]	H3 [mm]	H4 [mm]	d (PN16)	K (PN16) [mm]	X [mm]	Y [mm]	Gewicht [kg]
D6200WL	200	60	195	175	260	15	19	12 x M20	295	500	300	16
D6250WL	250	68	245	215	280	15	19	12 x M24	355	530	300	27
D6300WL	300	78	293	247	325	15	19	12 x M24	410	580	300	43

Weiterführende Dokumentationen

- Übersicht Ventil-Antriebs-Kombinationen
- Datenblätter Antriebe
- Montageanleitungen Antriebe bzw. Drosselklappen
- Projektierungshinweise allgemein