

**Specifications / Technische Daten /
Caractéristiques Techniques / Especificaciones /
Caratteristiche Tecniche / Specificationer**

Rated operational voltage (U_e)

Nenn-Betriebsspannung / Tension de fonctionnement nominale /
Tensión de alimentación / Tensione di alimentazione /
Nominelt spændingsområde

24 VDC (24 VCC)

supplied from installation / Versorgung über Signalkabel /
Alimenté par le système / Alimentado por la propia instalación /
Alimentato dall'installazione / forsynes via installationen

Connection

Anschluss / Raccordement / Conexión / Connessioni / Tilslutning

9-pole D-Sub (RS232) and 8-pole sensor plug
9-poliger D-Sub-Anschluss (RS232) und 8-poliger Sensoranschluss
Connecteur 9-pôles D-Sub (RS232) et connecteur de détecteur 8-pôles
D-Sub de 9 polos (RS232) y conector del sensor de 8 polos
D-Sub a 9 poli (RS232) e connettore del sensore a 8 poli
9-polet D-Sub (RS232) og 8-bens aftasterstik

Indication

Anzeige / Indication / Indicación / Indicazione / Indikation

2 LED's (status of set points)
2 LEDs (Sollwertüberwachung)
Deux LED de signalisation (état des points de consigne)
2 LED (estado de puntos de consigna)
2 LED (stato dei set point)
2 lysdioder (status for forvalgte grænseværdier)

Hold mode

Haltefunktion / Mode attente / Modo de retención /
Modalità mantenimento / Holdfunktion

Switch selectable / über Schalter wählbar / sélection par switch /
seleccionable por interruptor / selezionabile mediante commutatore /
vælges med kontakt

Operating temperature

Umgebungstemperatur, Betrieb / Température en fonctionnement /
Temperatura ambiente, trabajo / Temperatura di funzionamento /
Omgivelsestemperatur, drift

0° --> 50°C (32° --> +122°F)

Storage temperature

Umgebungstemperatur, Lager / Température stockage /
Temperatura ambiente, almacenamiento /
Temperatura di immagazzinaggio / Omgivelsestemperatur, lager

0° --> 70°C (32° --> +158°F)

Ultrasonic

Ultraschall / Capteur ultrasonique / Ultrasonidos /
Sensori ad ultrasuoni / Ultrasonisk

Programming Adapter

Programmieradapter / Adaptateur de programmation /
Adaptador de Programación / Adattatore di
programmazione / Programmeringsadapter



User Manual

Bedienungsanleitung / Manuel de l'utilisateur / Manual
del Usuario / Manuale d'istruzione / Brugervejledning



CARLO GAVAZZI INDUSTRI A/S

Over Hadstenvvej 40, DK-8370 Hadsten
Phone +45 89606100, Fax +45 86982522

Certified in accordance with ISO 9001
Gerätehersteller mit dem ISO 9001/EN 29 001 Zertifikat
Une société qualifiée selon ISO 9001
Empresa que cumple con ISO 9001
Certificato in conformità con l'ISO 9001
Kvalificeret i overensstemmelse med ISO 9001

MAN UCP1 MUL 10 11.02

15-029-111

**Dimensions / Abmessungen / Dimensions /
Dimensiones / Dimensioni / Dimensioner**

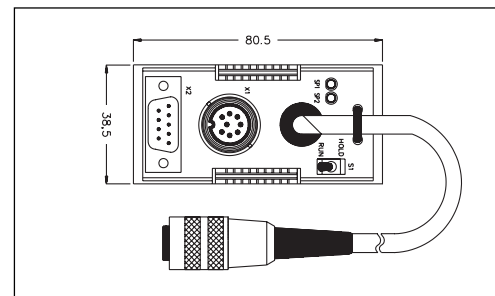

Wiring Diagram

Schaltbild / Schéma de Câblage / Diagrama de Conexiones / Collegamenti Elettrici / Forbindelsesdiagram

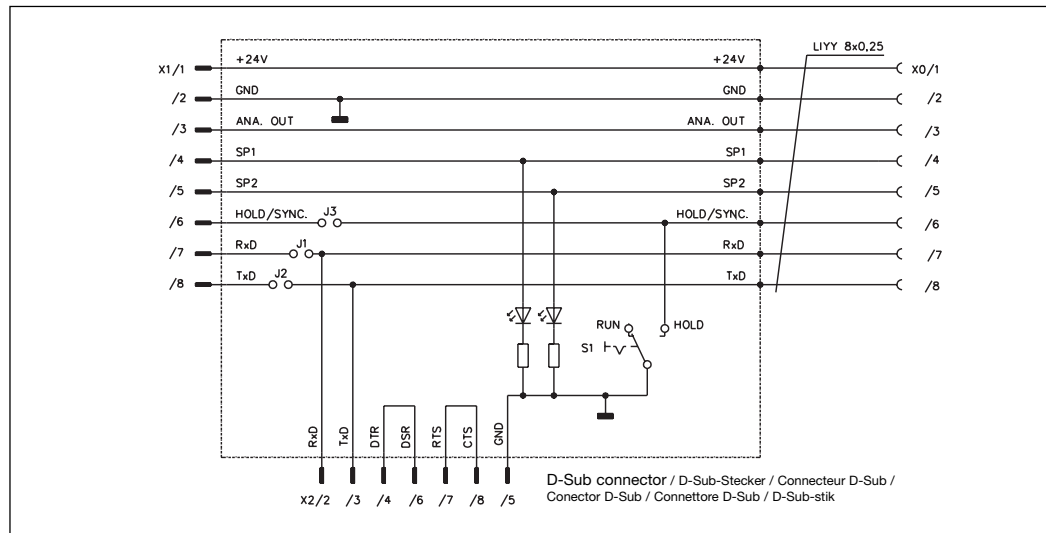

Installation

English

The programming adapter is supplied from the installation, i.e. the sensor supply.

Make the three connections: The RS232 connection to the PC (D-Sub connector), the sensor (plug on pig tail) and the installation (circular plug on the adapter).

If suitable, mount the programming adapter on a DIN-rail.

For programming, refer to the sensor manuals.

Installation

Deutsch

Der Programmier-Adapter wird über die Installation versorgt, d.h. über die Sensor-Versorgung.

Drei Anschlüsse sind vorzunehmen: RS232 zum PC (D-Sub-Verbindungstyp), Sensor-Anschluss (Anschlusskabel mit Stecker) und die Installation (runde Steckverbindung am Adapter). Je nach Anwendungsbedarf kann der Programmieradapter auf DIN-Schiene montiert werden.

Siehe die Bedienungsanleitung des Sensors für Programmierhinweise.

Installazione

Italiano

L'adattatore di programmazione viene alimentato dall'installazione, vale a dire dall'alimentazione del sensore.

Effettuare i tre collegamenti: collegamento RS232 al computer (connettore D-sub), al sensore (connettore su pigtail) e all'installazione (connettore circolare sull'adattatore).

Se possibile montare l'adattatore di programmazione su guida DIN.

Per la programmazione vedere i manuali relativi ai sensori.

Installation

Français

L'adaptateur de programmation est alimenté par le système c'est à dire la propre alimentation du détecteur.

Effectuer les trois raccordements suivants: liaison RS232 au PC (connecteur D-sub), détecteur (connecteur raccordé à la queue de cochon) et le système (connecteur circulaire sur l'adaptateur). Le cas échéant, monter l'adaptateur de programmation sur un rail DIN.

Pour la programmation, consulter les manuels du détecteur.

Instalación

Español

El adaptador de programación se alimenta por la propia instalación, es decir la alimentación del sensor.

Realice las tres conexiones: La conexión RS232 al ordenador personal (conector Sub-D), el sensor (conector tipo pig-tail) y la instalación (conector circular en el adaptador). Si se precisa, puede montar el adaptador de programación en un carril DIN.

Consulte los manuales del sensor para realizar la programación.

Installation

Dansk

Programmeringsadapteren forsynes via installationen, d.v.s. via aftasterforsyningen.

Lav de tre forbindelser: RS232-forbindelsen til PC'en (SubMinD9-stik), aftasteren (stikket på pig tail'en) og installationen (det cirkulære stik på adapteren).

Adapteren er forberedt for DIN-skinne monterning.

For programmering henvises til aftastermanualerne.