

Flow Chart

In the menus:

press the **F** key in order to exit from the programming phase: the display shows "End" and then the measured value.

In the secondary menus:

press the **F** key in order to go back to the main menu (the selection or programming modification will not be saved if the **S** key has not been previously pressed).



Diagramma di Flusso

Nei menù:

pressione del tasto **F** per uscire dalla fase di programmazione, il display visualizza il messaggio "End" e successivamente il valore della misura.

Nei sottomenù:

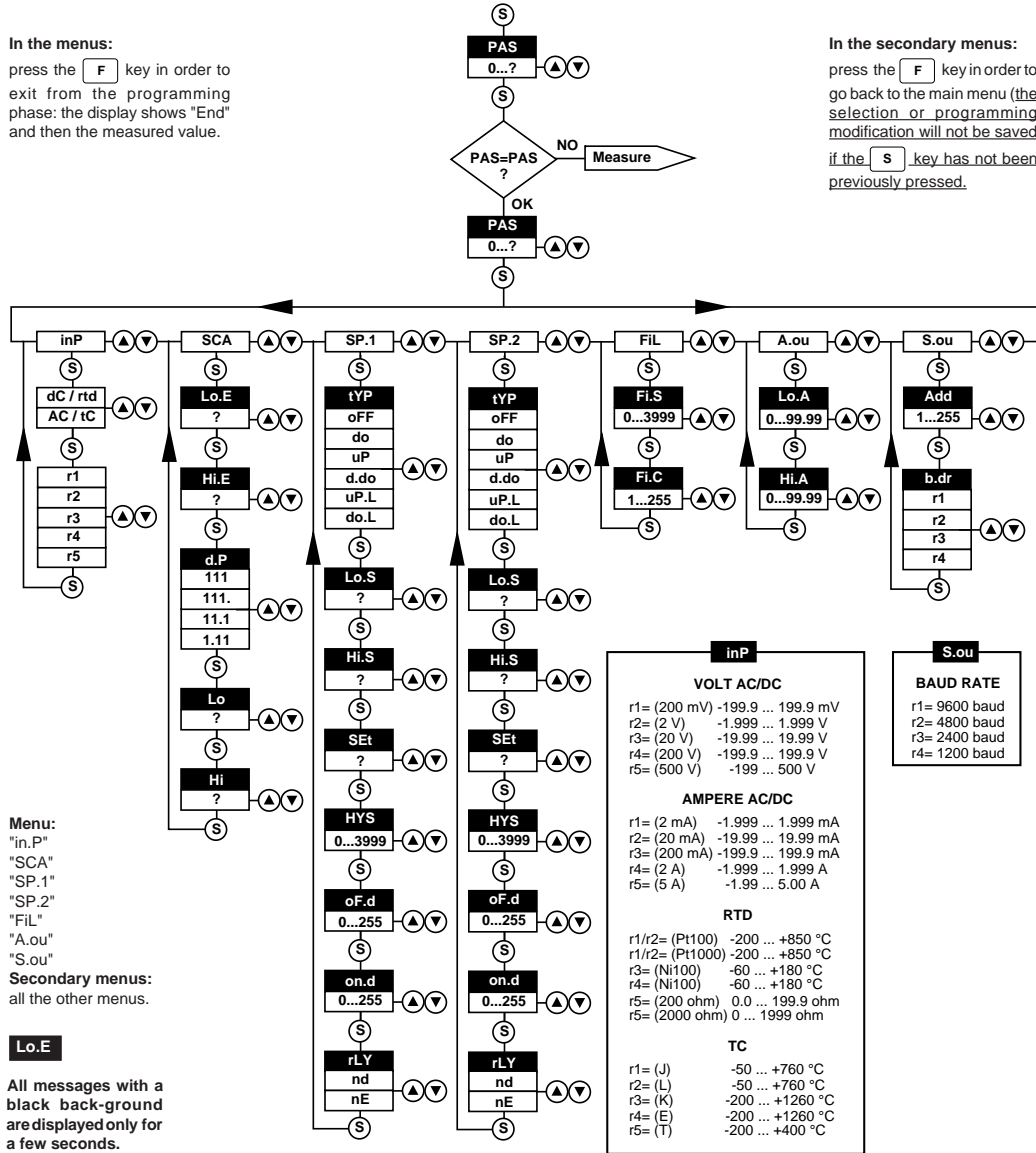
pressione del tasto **F** per ritornare al menù di appartenenza (la modifica della selezione o programmazione non viene registrata se non è stato precedentemente attivato il tasto **S**).

