

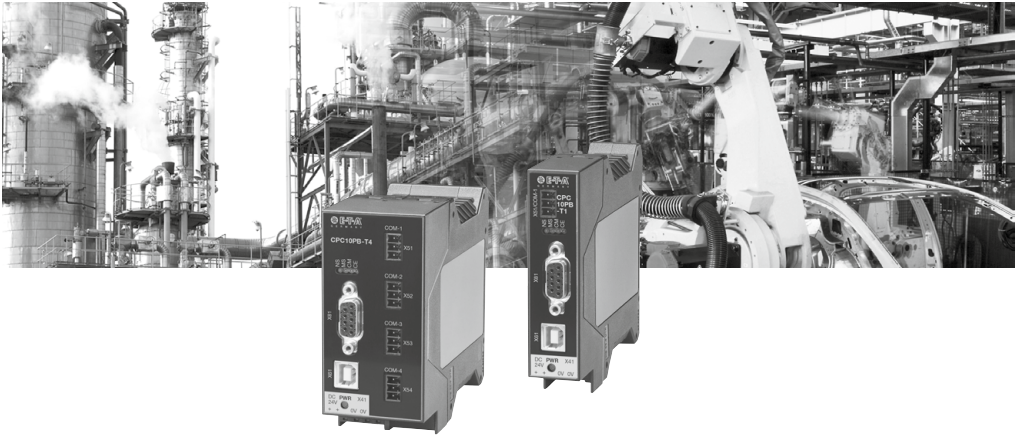

## **ControlPlex**<sup>®</sup> Busklemmen-Controller / Bus Controller CPC10PB-T1 / -T4



## Sicherheitshinweis

Eine Nichtbeachtung der technischen Daten kann zu erheblichen Schäden am Gerät und an der Anlage führen. E-T-A übernimmt gegenüber dem Kunden oder Dritten keine Haftung, Gewährleistung oder Garantie für Mängel oder Schäden, die durch fehlerhaften Einbau oder unsachgemäße Handhabung unter Nichtbeachtung der technischen Daten verursacht wurde.

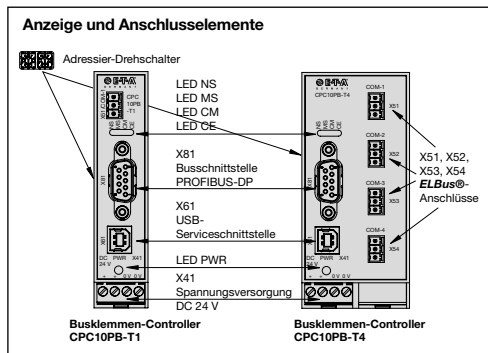

## Safety Indication

Non-observance of the technical data can cause considerable damage of the device and the entire system. E-T-A is unable to accept responsibility for customer or third party liability, warranty claims or damage caused by incorrect installation or improper handling in disregard of the technical data.

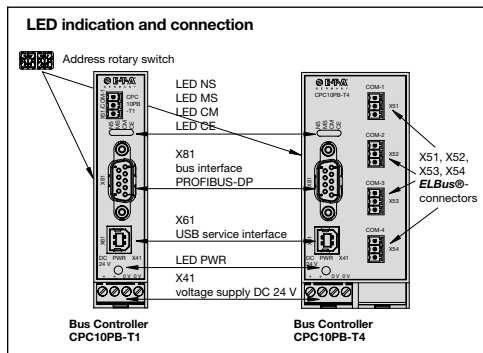

### X41 Spannungsversorgung

Nennspannung:	DC 24 V (18...32 V) Tragschiene erden (PE/FE)
Nennstrom:	typ. = 60 mA
Anschlussvermögen (Leiterquerschnitt)	max. 2,5 mm <sup>2</sup>

### X41 voltage supply

Rated voltage:	DC 24 V (18...32 V), ground symmetrical rail (PE/FE)
Rated current:	typically = 60 mA
cable cross section	max. 2.5 mm <sup>2</sup>

### X51/ X52 / X53 /X54 **ELBus®**-Anschlüsse für SVS201-PWR-xx

Leitungslänge:	max. 2 m
Typischerweise:	H07V-K 1,5 mm <sup>2</sup>
Buchse 1:	<b>ELBus®</b> ELB Datenleitung
Buchse 2:	<b>ELBus®</b> DC + 24 V
Buchse 3:	<b>ELBus®</b> GND

### X51/ X52 / X53 /X54 **ELBus®** connectors for SVS201-PWR-xx

Cable length:	max. 2 m
Typically:	H07V-K 1,5 mm <sup>2</sup>
Connector 1:	<b>ELBus®</b> ELB Data line
Female connector 2:	<b>ELBus®</b> DC + 24 V
Female connector 3:	<b>ELBus®</b> GND

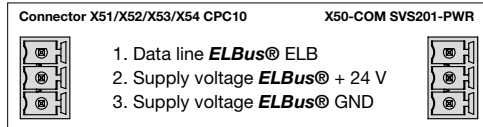
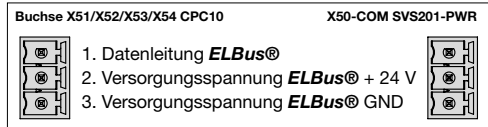

### X61 USB-Serviceschnittstelle zur Verbindung mit der Bedienoberfläche ControlPlex®Views

Leitungslänge:	max. 2 m
Typ:	USB-2.0 Typ B

### X61 USB service interface for connection of user interface ControlPlex®Views

Cable length:	max. 2 m
Type:	USB-2.0 Type B

### X81 PROFIBUS-DP-Schnittstelle (beim Gerät CPC10PB-Tx)

Typ: Buchse 9-polig SUB-D

Bei der Verdrahtung und dem Anschluss an das Bussystem PROFIBUS-DP sind die Installations- und Verdrahtungsvorschriften der PROFIBUS Nutzerorganisation e.V. (PNO) einzuhalten.

**LED CM:** Die Leuchtdiode CM zeigt den Status der Kommunikation zwischen der Kommunikationseinheit und den elektronischen Sicherungsautomaten an.

**LED CE:** Die Leuchtdiode CE zeigt den Status der Kommunikationseinheit an.

**LED PWR:** Bei angelegter Versorgungsspannung leuchtet die Diode PWR grün.

Betriebsart	Signalisierung der Betriebsart		
	LED CM	LED CE	LED PWR
Startup Mode	gelb	gelb	grün
System Error Mode	gelb	rot	grün
Configuration Error Mode	gelb	rot/aus*	grün
Standalone Mode	gelb	-	grün
Slave Mode	grün	rot	grün
Firmwareupdate	rot/aus*	rot/aus*	rot/aus*

\* blinkend

**LED MS:** Die Leuchtdiode MS zeigt den Status des internen Busschnittstellen-Kommunikationsmoduls an. Nähere Informationen entnehmen sie bitte dem Benutzerhandbuch.

**LED NS:** Die Leuchtdiode NS zeigt den Netzwerkstatus der Kommunikation des internen Busschnittstellen-Kommunikationsmoduls zum Master des Bussystems an. Nähere Informationen entnehmen sie bitte dem Benutzerhandbuch.

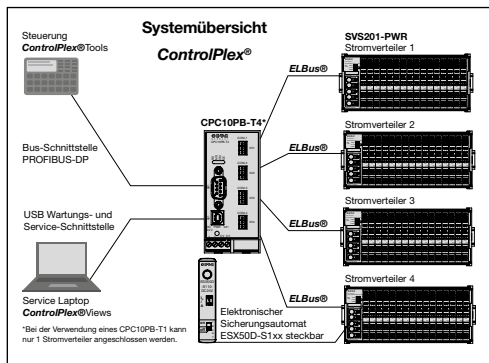

### X81 PROFIBUS-DP interface (for unit CPC10PB-Tx)

Type: Connector 9-pole SUB-D

When wiring and connecting to the bus system PROFIBUS-DP the installation and wiring regulations of the PROFIBUS User Organisation (PNO) have to be observed.

**LED CM:** The LED CM shows the status of the communication between the communication unit and electronic circuit protector.

**LED CE:** The LED CE shows the status of the communication unit.

**LED PWR:** The PWR diode lights up green if voltage is applied.

Operating mode	Indication of operating mode		
	LED CM	LED CE	LED PWR
Startup Mode	yellow	yellow	green
System Error Mode	yellow	red	green
Configuration Error Mode	yellow	red/off*	green
Standalone Mode	yellow	-	green
Slave Mode	green	red	green
Firmwareupdate	red/off*	red/off*	red/off*

\* flashing

**LED MS:** The LED MS shows the status of the internal bus interface communication module. For further details please see user manual.

**LED NS:** The LED NS shows the network status of the communication of the internal bus interface communication module to the master of the bus system. For further details please see user manual.

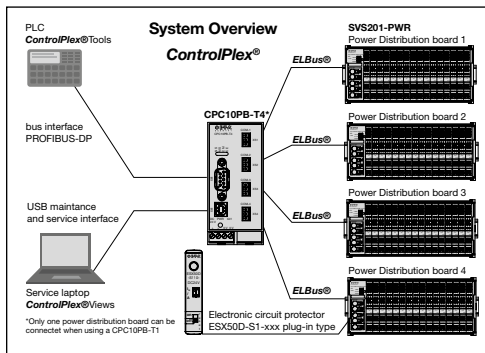

**Note:** Detailed user manuals, data sheets, software tools and product-specific files are available on the E-T-Homepage for download. Please make sure to always use the most recent documents.

**Hinweis:** Ausführliche Handbücher, Produktdatenblätter, Software-tools sowie gerätespezifische Gerätedateien (GSD-Dateien) sind auf der E-T-A Homepage zum Download bereitgestellt. Stellen Sie sicher, dass Sie immer mit den aktuellen Dokumenten arbeiten.



<http://www.e-t-a.de/qr1014>

Installationsanleitung / Installation Manual CPC10PB-T1 /-T4 (D,E)  
Bestell-Nr. / Ref. number Y31179301 - Index: a  
Ausgabe / Issue: 01/2015 / Alle Rechte vorbehalten / All rights reserved



E-T-A Elektrotechnische Apparate GmbH  
Industriestraße 2-8 · 90518 ALTENDORF  
GERMANY  
Tel. 09187 10-0 · Fax 09187 10-397  
E-Mail: [info@e-t-a.de](mailto:info@e-t-a.de) · [www.e-t-a.de](http://www.e-t-a.de)