

RoHS対応品

基板対基板・基板対電線・基板対FPC／FFC接続用

プリント基板用コネクタ

P.C. BOARD CONNECTORS

CAT.NO.PR-011D.DEC.2016

機器内のプリント基板実装から 機器間インターフェース接続まで、 豊富な品種で多様な接続を実現します。

最新の電子機器では、デジタル技術の発展と共に多機能化は元より、信頼性の向上、小型高密度化、軽量化、更に高生産性、コストダウン等により、機器の実装形態が大きく変革し、多様な接続形態が生みだされてきました。

このカタログには、機器内のプリント基板を中心とした内部実装用から機器のドッキング用、機器間をケーブルを介して接続するインターフェース用等、幅広いプリント基板実装の接続に対応する豊富なプリント基板用コネクタを収録してあります。

当社は、常に新しいニーズに対応する先進の技術力を駆使し、新技術・新製品の開発に努めております。

ここに掲載した製品の他にも、各種のプリント基板用コネクタを開発販売しております。コネクタ選択の際には、是非とも航空電子にご一報下さい。

主な用途：

ノート型パソコン、携帯電話機をはじめ各種のモバイル機器、情報通信機器、マルチメディア関連機器、大型コンピュータ、OA機器、FA機器、AV機器、電子交換機、計測機器、音響機器、映像機器、アミューズメント機器、放送機器、家電、その他各種電子・電気機器。

■ご注意

- ①電気用品安全法の適合品をお求めの場合は、電気用品安全法で定める基準を満たした認証品をお選び下さい。認証品については弊社販売窓口までお問い合わせ下さい。
- ②当カタログに掲載の結線機、コンタクト引抜工具等、工具類のRoHS対応については、別途弊社営業部までお問い合わせ下さい。

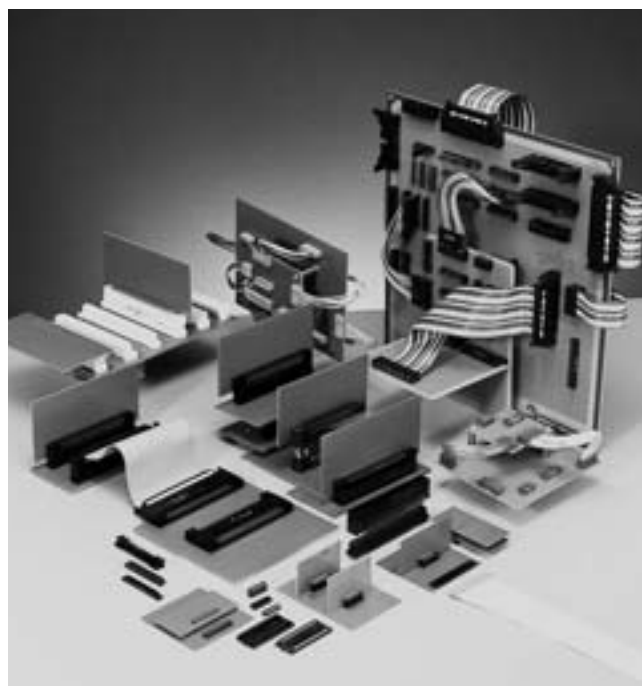

ご注文に際してのお願い

- ①本カタログに記載の仕様は、参考値です。製品及び仕様については、予告無く変更する場合があります。記載製品のご採用のご検討やご注文に際しては、予め弊社販売窓口までお問い合わせのうえ、「納入仕様書」の取交わりをお願いします。
- ②お客様におかれましては、保護回路や冗長回路等を設けて機器の安全を図られると共に、弊社製品の適合性について十分なご確認をお願いします。
- ③本カタログ記載の製品は、下記の推奨用途に使用されることを意図しております。従いまして、推奨用途以外へのご使用又は極めて高い信頼性が要求される特定用途へのご使用をお考えの場合は、必ず事前に弊社販売窓口までご相談下さいませようお願い申し上げます。

(1)ご相談いただく用途例

- (イ)下記用途でお客様指定又は産業分野固有の品質保証プログラムが有る場合は、ご相談下さい。
*用途例：自動車電装、列車制御、通信機器(幹線)、交通信号制御、電力、燃焼制御、防火・防犯装置、防災機器、等。
- (ロ)下記特定用途へのご使用をお考えの場合は、お客様指定の品質保証プログラムにて別途承る場合があります。
*特定用途例：航空宇宙機器、海底中継機器、原子力制御システム、生命維持のための医療機器、等。

- (2)推奨用途例：電算機、事務機、通信機器(端末、移動体)、計測機器、AV機器、家電、FA機器、等。

- 0.8mmピッチ・SMTタイプ
- 基板対基板接続用(垂直/平行)
- 小型・ロープロファイルタイプ

IL-WX Series

高機能化と共に小型・軽量化の進む最新電子機器内の、基板対基板接続用として開発されたツーピースタイプコネクタです。コンタクトピッチは0.8mm・2列型で、高密度実装及び自動実装に対応するSMT(基板表面実装)タイプです。ビデオカメラ等の携帯性を重視する、小型電子機器内の高密度実装用として最適なコネクタです。

■特長

●ロープロファイル

コンタクトピッチ0.8mm(2列)の高密度配列で、平行基板間寸法4.5mmに対応するロープロファイルタイプです。

●垂直/平行基板接続

ソケットレセプタクル(ストレート)とピンヘッダ(ストレート/ライトアングル)の組み合わせで、垂直及び平行基板実装が出来ます。

●位置決めボス/ホールドダウン

コネクタ底面両端のボス(突起)により、基板実装時の位置決めを確実に出来ます。更に、アングルピンヘッダには、基板上でのコネクタ保持力を強化する金属製ホールドダウンを両サイドに装備。自動実装時の浮き上がりを防止すると共に基板上の密着度を高めます。

位置決めボス



ホールドダウン



●エンボステーピング

SMT自動実装用のエンボステーピングにて納入可能です。

■一般仕様

極数	6~36(2極毎)
コンタクトピッチ	0.8mmピッチ、2列
定格電流	0.5A
耐電圧	AC500Vr.m.s.(1分間)
絶縁抵抗	100MΩ以上
接触抵抗	20mΩ以下
使用温度	-40℃~+85℃

■材料/仕上

構成部品	材料/仕上
インシュレータ	ガラス入りPPS(UL94V-0、黒色)
ピンコンタクト	バネ用高力銅/錫又は錫合金メッキ
ソケットコンタクト	バネ用リン青銅/錫又は錫合金メッキ
ホールドダウン	リン青銅/錫又は錫合金メッキ



■種類/組み合わせ

- ストレートピンヘッダ
IL-WX-※P*-VF-BE



- ライトアングルピンヘッダ
IL-WX-※P*-HF-BE



- ソケットレセプタクル・ストレート
IL-WX-※S*-VF-BE



- ライトアングルピンヘッダ
IL-WX-※P*-HF-HD-S-BE

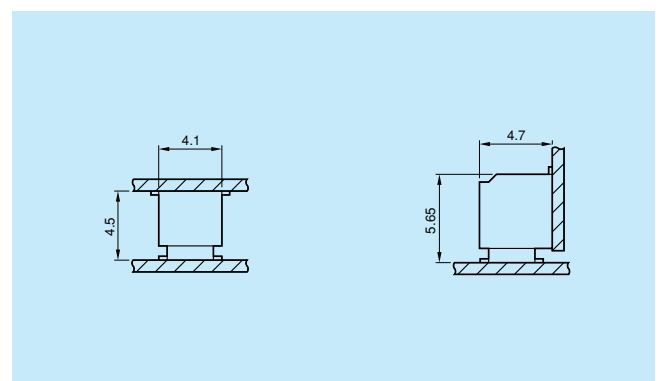

基板対基板接続用コネクタ(機器内用)
0.8mmピッチ・IL-WXシリーズ

■ソケットレセプタクル
ストレート・SMTタイプ

単位：mm

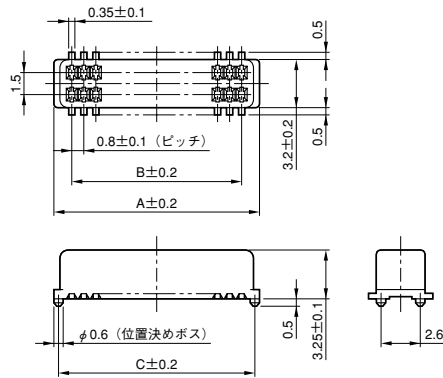

適合基板寸法(参考・装着面)

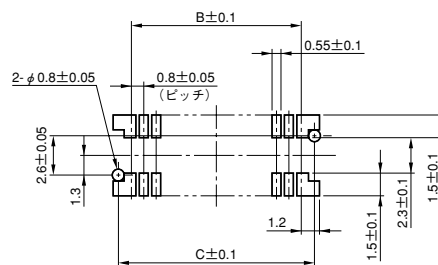

(注)図は、位置決めボス付き品で記載して有ります。
ボス無し品の場合は、ボス部を省く。

■品名/寸法

極数	品 名		A	B	C
	位置決めボス無し	位置決めボス有り			
6	★IL-WX-6S-VF-BE	★IL-WX-6SB-VF-BE	4.0	1.6	3.4
8	★IL-WX-8S-VF-BE	★IL-WX-8SB-VF-BE	4.8	2.4	4.2
10	★IL-WX-10S-VF-BE	★IL-WX-10SB-VF-BE	5.6	3.2	5.0
12	★IL-WX-12S-VF-BE	★IL-WX-12SB-VF-BE	6.4	4.0	5.8
14	★IL-WX-14S-VF-BE	★IL-WX-14SB-VF-BE	7.2	4.8	6.6
16	★IL-WX-16S-VF-BE	★IL-WX-16SB-VF-BE	8.0	5.6	7.4
18	★IL-WX-18S-VF-BE	★IL-WX-18SB-VF-BE	8.8	6.4	8.2
20	★IL-WX-20S-VF-BE	★IL-WX-20SB-VF-BE	9.6	7.2	9.0
22	★IL-WX-22S-VF-BE	★IL-WX-22SB-VF-BE	10.4	8.0	9.8
24	★IL-WX-24S-VF-BE	★IL-WX-24SB-VF-BE	11.2	8.8	10.6
26	IL-WX-26S-VF-BE	★IL-WX-26SB-VF-BE	12.0	9.6	11.4
28	※IL-WX-28S-VF-B-E1000E	★IL-WX-28SB-VF-BE	12.8	10.4	12.2
30	★IL-WX-30S-VF-BE	★IL-WX-30SB-VF-BE	13.6	11.2	13.0
32	IL-WX-32S-VF-BE	★IL-WX-32SB-VF-BE	14.4	12.0	13.8
34	★IL-WX-34S-VF-BE	★IL-WX-34SB-VF-BE	15.2	12.8	14.6
36	★IL-WX-36S-VF-BE	★IL-WX-36SB-VF-BE	16.0	13.6	15.4

(注1)★印製品は、エンボステーピング梱包(1,000個/1リール)にて納入出来ます。テーピング仕様については、別途お問い合わせ下さい。

ご発注の際は、上記品名末尾の「E」を「-E1000E」に付けかえて下さい。例：IL-WX-20S-VF-B-E1000E

(注2)※印はエンボステーピング品(1,000個/1リール)の品名です。エンボステーピング梱包にて納入致します。

■ピンヘッダ

ライトアングル・SMTタイプ

ホールダウン無しタイプ

単位：mm

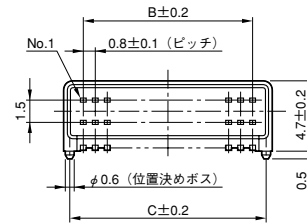
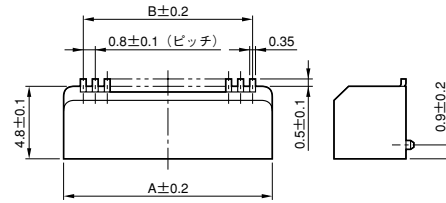

適合基板寸法(参考・装着面)

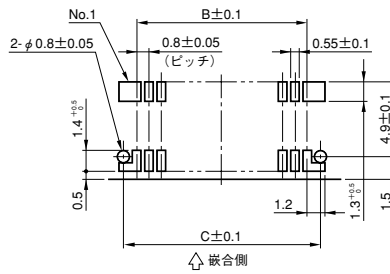

(注)図は、位置決めボス付き品で記載して有ります。
ボス無し品の場合は、ボス部を省く。

■品名/寸法

極数	品名		A	B	C
	位置決めボス無し	位置決めボス有り			
6	★IL-WX-6P-HF-BE	★IL-WX-6PB-HF-BE	4.2	1.6	3.4
8	★IL-WX-8P-HF-BE	※IL-WX-8PB-HF-B-E1000E	5	2.4	4.2
10	★IL-WX-10P-HF-BE	★IL-WX-10PB-HF-BE	5.8	3.2	5
12	★IL-WX-12P-HF-BE	★IL-WX-12PB-HF-BE	6.6	4	5.8
14	★IL-WX-14P-HF-BE	★IL-WX-14PB-HF-BE	7.4	4.8	6.6
16	★IL-WX-16P-HF-BE	★IL-WX-16PB-HF-BE	8.2	5.6	7.4
18	※IL-WX-18P-HF-B-E1000E	★IL-WX-18PB-HF-BE	9	6.4	8.2
20	★IL-WX-20P-HF-BE	★IL-WX-20PB-HF-BE	9.8	7.2	9
22	★IL-WX-22P-HF-BE	★IL-WX-22PB-HF-BE	10.6	8	9.8
24	★IL-WX-24P-HF-BE	★IL-WX-24PB-HF-BE	11.4	8.8	10.6
26	★IL-WX-26P-HF-BE	★IL-WX-26PB-HF-BE	12.2	9.6	11.4
28	—	★IL-WX-28PB-HF-BE	13	10.4	12.2
30	※IL-WX-30P-HF-B-E1000E	★IL-WX-30PB-HF-BE	13.8	11.2	13
32	—	★IL-WX-32PB-HF-BE	14.6	12	13.8
34	IL-WX-34P-HF-BE	★IL-WX-34PB-HF-BE	15.4	12.8	14.6
36	★IL-WX-36P-HF-BE	★IL-WX-36PB-HF-BE	16.2	13.6	15.4

(注1)★印製品は、エンボステーピング梱包(1,000個/1リール)にて納入出来ます。テーピング仕様については、別途お問い合わせ下さい。

ご発注の際は、上記品名末尾の「E」を「-E1000E」に付けかえて下さい。例：IL-WX-20P-HF-B-E1000E

(注2)※印はエンボステーピング品(1,000個/1リール)の品名です。エンボステーピング梱包にて納入致します。

基板対基板接続用コネクタ(機器内用) 0.8mmピッチ・IL-WXシリーズ

■ピンヘッダ

ライトアングル・SMTタイプ

ホールダウン付きタイプ

単位：mm

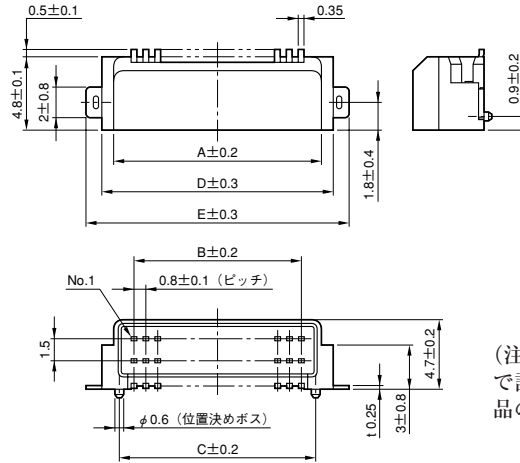

(注)図は、位置決めボス付き品で記載して有ります。ボス無し品の場合は、ボス部を省く。

適合基板寸法(参考・装着面)

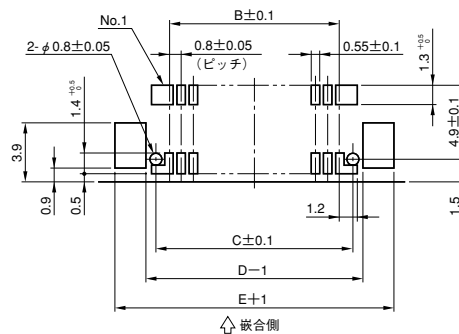

■品名/寸法

極数	品名		A	B	C	D	E
	位置決めボス無し	位置決めボス有り					
6	★IL-WX-6P-HF-HD-S-BE	★IL-WX-6PB-HF-HD-S-BE	4.2	1.6	3.4	5.7	7.8
8	★IL-WX-8P-HF-HD-S-BE	★IL-WX-8PB-HF-HD-S-BE	5	2.4	4.2	6.5	8.6
10	★IL-WX-10P-HF-HD-S-BE	★IL-WX-10PB-HF-HD-S-BE	5.8	3.2	5	7.3	9.4
12	★IL-WX-12P-HF-HD-S-BE	★IL-WX-12PB-HF-HD-S-BE	6.6	4	5.8	8.1	10.2
14	★IL-WX-14P-HF-HD-S-BE	★IL-WX-14PB-HF-HD-S-BE	7.4	4.8	6.6	8.9	11
16	IL-WX-16P-HF-HD-S-BE	★IL-WX-16PB-HF-HD-S-BE	8.2	5.6	7.4	9.7	11.8
18	—————	★IL-WX-18PB-HF-HD-S-BE	9	6.4	8.2	10.5	12.6
20	★IL-WX-20P-HF-HD-S-BE	★IL-WX-20PB-HF-HD-S-BE	9.8	7.2	9	11.3	13.4
22	★IL-WX-22P-HF-HD-S-BE	★IL-WX-22PB-HF-HD-S-BE	10.6	8	9.8	12.1	14.2
24	★IL-WX-24P-HF-HD-S-BE	★IL-WX-24PB-HF-HD-S-BE	11.4	8.8	10.6	12.9	15
26	IL-WX-26P-HF-HD-S-BE	★IL-WX-26PB-HF-HD-S-BE	12.2	9.6	11.4	13.7	15.8
28	IL-WX-28P-HF-HD-S-BE	★IL-WX-28PB-HF-HD-S-BE	13	10.4	12.2	14.5	16.6
30	★IL-WX-30P-HF-HD-S-BE	★IL-WX-30PB-HF-HD-S-BE	13.8	11.2	13	15.3	17.4
32	—————	★IL-WX-32PB-HF-HD-S-BE	14.6	12	13.8	16.1	18.2
34	★IL-WX-34P-HF-HD-S-BE	★IL-WX-34PB-HF-HD-S-BE	15.4	12.8	14.6	16.9	19
36	—————	★IL-WX-36PB-HF-HD-S-BE	16.2	13.6	15.4	17.7	19.8

(注1)★印製品は、エンボステーピング梱包(1,000個/1リール)にて納入出来ます。テーピング仕様については、別途お問い合わせ下さい。ご発注の際は、上記品名末尾の「E」を「-E1000E」に付けかえて下さい。例：IL-WX-20P-HF-HD-S-B-E1000E

■ピンヘッダ

ストレート・SMTタイプ

ホールダウン無しタイプ

単位：mm

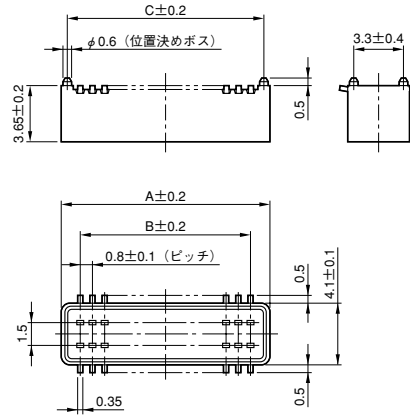

適合基板寸法(参考・装着面)

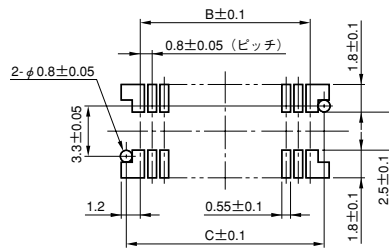

(注)図は、位置決めボス付き品で記載して有ります。
ボス無し品の場合は、ボス部を省く。

■品名/寸法

極数	品名		A	B	C
	位置決めボス無し	位置決めボス有り			
6	※IL-WX-6P-VF-B-E1000E	★IL-WX-6PB-VF-BE	4.2	1.6	3.4
8	★IL-WX-8P-VF-BE	★IL-WX-8PB-VF-BE	5	2.4	4.2
10	★IL-WX-10P-VF-BE	★IL-WX-10PB-VF-BE	5.8	3.2	5
12	★IL-WX-12P-VF-BE	★IL-WX-12PB-VF-BE	6.6	4	5.8
14	★IL-WX-14P-VF-BE	★IL-WX-14PB-VF-BE	7.4	4.8	6.6
16	★IL-WX-16P-VF-BE	★IL-WX-16PB-VF-BE	8.2	5.6	7.4
18	★IL-WX-18P-VF-BE	★IL-WX-18PB-VF-BE	9	6.4	8.2
20	IL-WX-20P-VF-BE	★IL-WX-20PB-VF-BE	9.8	7.2	9
22	★IL-WX-22P-VF-BE	★IL-WX-22PB-VF-BE	10.6	8	9.8
24	★IL-WX-24P-VF-BE	★IL-WX-24PB-VF-BE	11.4	8.8	10.6
26	IL-WX-26P-VF-BE	★IL-WX-26PB-VF-BE	12.2	9.6	11.4
28	IL-WX-28P-VF-BE	★IL-WX-28PB-VF-BE	13	10.4	12.2
30	★IL-WX-30P-VF-BE	★IL-WX-30PB-VF-BE	13.8	11.2	13
32	—————	★IL-WX-32PB-VF-BE	14.6	12	13.8
34	—————	★IL-WX-34PB-VF-BE	15.4	12.8	14.6
36	★IL-WX-36P-VF-BE	★IL-WX-36PB-VF-BE	16.2	13.6	15.4

(注1)★印製品は、エンボステーピング梱包(1,000個/1リール)にて納入出来ます。テーピング仕様については、別途お問い合わせ下さい。

ご発注の際は、上記品名末尾の「E」を「-E1000E」に付けかえて下さい。例：IL-WX-20PB-VF-B-E1000E

(注2)※印はエンボステーピング品(1,000個/1リール)の品名です。エンボステーピング梱包にて納入致します。



日本航空電子工業 株式会社

Japan Aviation Electronics Industry, Limited

〒153-8539 東京都目黒区青葉台3-1-19(青葉台石橋ビル)

ホームページ <http://www.jae.com>

お問い合わせは「カスタマサポートグループ」へ

TEL (03) 3780-2717 FAX (03) 3770-3869

大阪支店・大阪市 TEL (06)6447-5255 FAX (06)6447-5276
中部支店・豊田市 TEL (0565)34-0600 FAX (0565)34-0840
仙台営業所・仙台市 TEL (022)225-8151 FAX (022)225-8059
宇都宮営業所・宇都宮市 TEL (028)637-8545 FAX (028)637-8546
静岡営業所・静岡市 TEL (054)283-0664 FAX (054)283-1993
福岡営業所・福岡市 TEL (092)262-1888 FAX (092)262-1750

Japan Aviation Electronics Industry, Limited

1-19, Aobadai 3-chome, Meguro-ku, Tokyo 153-8539, Japan
Telephone: (03)3780-2768 Facsimile: (03)3780-2883

JAE Electronics, Inc.

142 Technology Drive, Suite 100 Irvine, California 92618-2430, U.S.A.
Telephone: (1)949-753-2600 Facsimile: (1)949-753-2699
(800)JAE-PART (523-7278) Toll free in U.S.A. except in California and Alaska

JAE Europe, Ltd.

200 Fowler Avenue, Farnborough Business Park, Farnborough, Hampshire
GU14 7JP U.K.
Telephone: (44)1252-551100 Facsimile: (44)1252-551110

JAE Taiwan, Ltd. <Taipei Branch Office>

3F., No.57, Lane.10, Jihu Rd., Neihu Dist., Taipei City 11492, Taiwan
Telephone: (886) 2-2799-6777 Facsimile: (886) 2-2799-0996

JAE Hong Kong, Ltd.

Suites 1407-11, 14/F., Tower 2, The Gateway, 25 Canton Road,
Tsimshatsui, Kowloon, Hong Kong
Telephone: (852)2723-7782 Facsimile: (852)2723-9028

JAE Shanghai Co., Ltd.

RM1407, Shanghai Mart 2299 Yanan Road(West), Shanghai, 200336 P.R.C.
Telephone: (86)21-6236-0322 Facsimile: (86)21-6236-1292

JAE Singapore Pte Ltd.

33 Tannery Lane, #02-01 Hoesteel Industrial Building, Singapore 347789
Telephone: (65)6748-1332 Facsimile: (65)6748-2920

JAE Korea, Inc.

13F, Namgang B/D, 291, Gangnamde-ro, Seocho-gu, Seoul, 137-861, Korea
Telephone: (82)2-6230-1100 Facsimile: (82)2-6230-1190

