

MQ CONNECTOR

2.0mmピッチ/プリント基板用コネクタ/基板対基板用

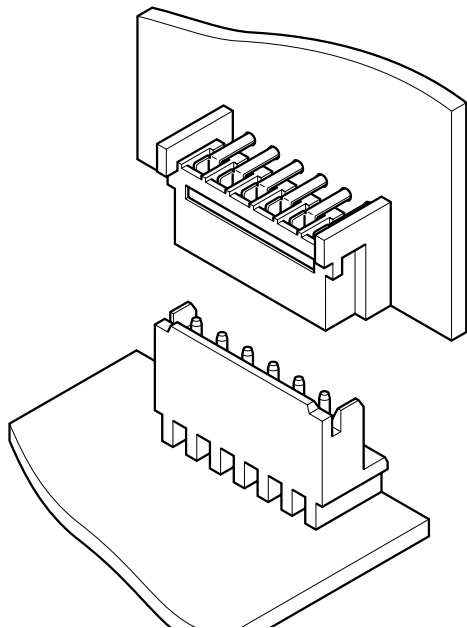

実装高さ9.2mm、幅5.5mmで機器内の実装密度を高めるプリント基板とプリント基板を接続する2.0mmピッチのコネクタです。ポータブルビデオ・ビデオカメラをはじめとする高密度実装、高信頼性が要求される小型電子機器に最適です。

- 2点保持ばね構造
- 挿入作業性
- クリンチ加工

登録規格

UL: Recognized E 60389

CSA: Certified LR 20812

一般仕様

- 定格電流: 1.0A AC・DC
- 定格電圧: 250V AC・DC
- 使用温度範囲: $-25^{\circ}\text{C} \sim +85^{\circ}\text{C}$ (通電時の温度上昇値を含む)
- 接触抵抗: 初期 / $10\text{m}\Omega$ 以下
環境試験後 / $20\text{m}\Omega$ 以下
- 絶縁抵抗: $1,000\text{M}\Omega$ 以上
- 耐電圧: AC 800V・1分間
- 適合プリント基板厚さ: 1.2mm~1.6mm

※ご使用に際しては、巻頭の「端子・コネクタ」のご使用上の注意事項を参照ください。

※詳細は弊社までお問い合わせください。

※RoHS対応品を掲載しています。

トップ型

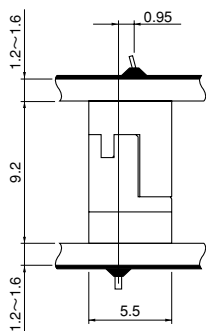
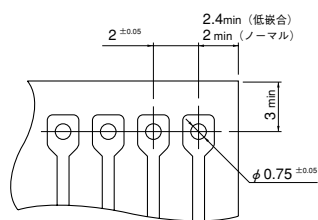

低嵌合タイプ トップ型

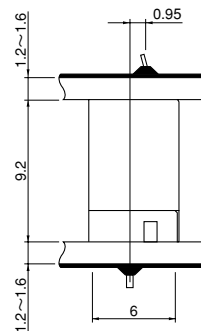

サイド型

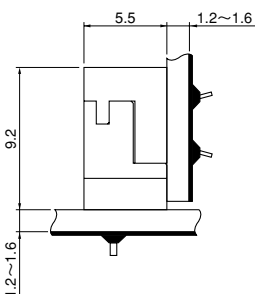
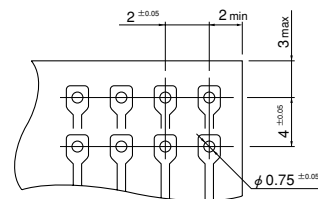

低嵌合タイプ サイド型

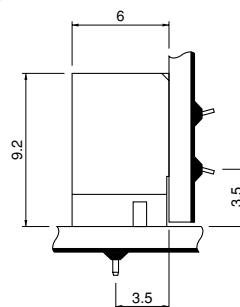

注1) 上図は、はんだ付け側から見た図です。

2) ベース付ピンの基板レイアウトはトップ型ソケットと同一です。

3) 基板の穴あけは全体にわたって公差 ± 0.05 で累積しないこと。

4) 基板の穴あけ寸法は基板の種類、穴あけ方法などによって異なります。上図記載の寸法は参考値ですので詳しくは弊社までお問い合わせください。

MQ CONNECTOR

ソケット

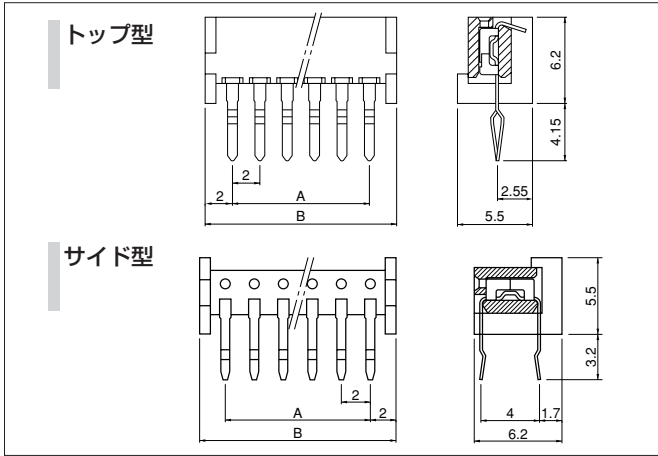

極数	形番		寸法 (mm)		個数/箱	
	トップ型	サイド型	A	B	トップ	サイド
5	05MQ-BT	05MQ-ST	8.0	12.0	500	500
6	06MQ-BT	06MQ-ST	10.0	14.0	500	500
7	07MQ-BT	07MQ-ST	12.0	16.0	500	500
8	08MQ-BT	08MQ-ST	14.0	18.0	500	250
9	09MQ-BT	09MQ-ST	16.0	20.0	500	250
10	10MQ-BT	10MQ-ST	18.0	22.0	250	250
12	12MQ-BT	12MQ-ST	22.0	26.0	250	250

材質・表面処理

コンタクト：りん青銅・すずめっき (リフロー処理)
ハウジング：ナイロン66・UL94V-0, ナチュラル

●RoHS対応品

ベース付ピン

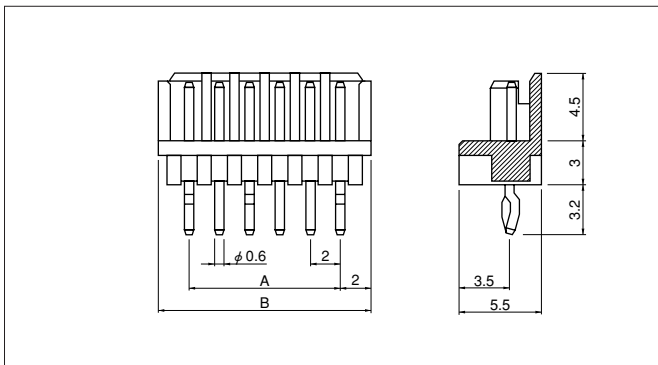

極数	形番	寸法 (mm)		個数/箱
		A	B	
5	B5P-MQ	8.0	12.0	500
6	B6P-MQ	10.0	14.0	500
7	B7P-MQ	12.0	16.0	500
8	B8P-MQ	14.0	18.0	500
9	B9P-MQ	16.0	20.0	500
10	B10P-MQ	18.0	22.0	250
12	B12P-MQ	22.0	26.0	200

材質・表面処理

ピン：黄銅・銅下地付すずめっき (リフロー処理)
ベース：ナイロン66・UL94V-0, ナチュラル

●RoHS対応品 本製品はラベルに(LF)(SN)を表示します。

低嵌合タイプソケット

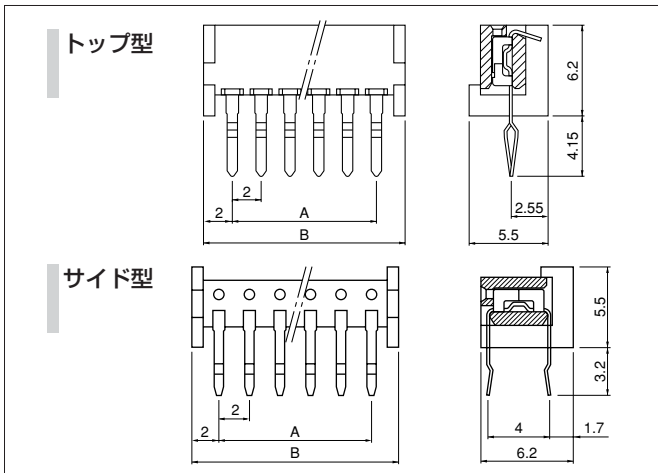

極数	形番		寸法 (mm)		個数/箱	
	トップ型	サイド型	A	B	トップ	サイド
4	04MQ-BT-L	04MQ-ST-L	6.0	10.0	500	500
5	05MQ-BT-L	05MQ-ST-L	8.0	12.0	500	500
6	06MQ-BT-L	06MQ-ST-L	10.0	14.0	500	500
7	07MQ-BT-L	07MQ-ST-L	12.0	16.0	500	500
8	08MQ-BT-L	08MQ-ST-L	14.0	18.0	500	250
9	09MQ-BT-L	09MQ-ST-L	16.0	20.0	500	250
10	10MQ-BT-L	10MQ-ST-L	18.0	22.0	250	250
12	12MQ-BT-L	12MQ-ST-L	22.0	26.0	250	250

材質・表面処理

コンタクト：りん青銅・すずめっき (リフロー処理)
ハウジング：ナイロン66・UL94V-0

●RoHS対応品

低嵌合タイプベース付ピン

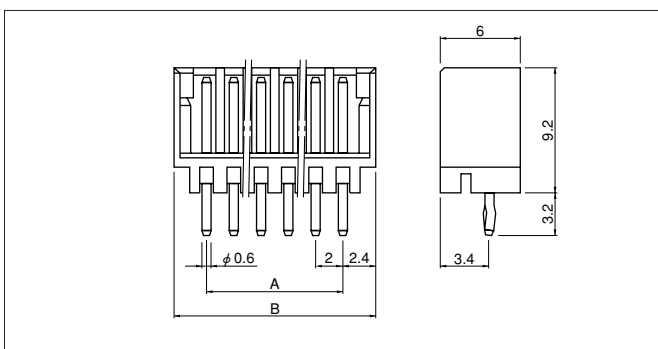

極数	形番	寸法 (mm)		個数/箱
		A	B	
4	B4P-MQ-C	6.0	10.8	500
5	B5P-MQ-C	8.0	12.8	500
6	B6P-MQ-C	10.0	14.8	500
7	B7P-MQ-C	12.0	16.8	250
8	B8P-MQ-C	14.0	18.8	250
9	B9P-MQ-C	16.0	20.8	250
10	B10P-MQ-C	18.0	22.8	250
12	B12P-MQ-C	22.0	26.8	200

材質・表面処理

ピン：黄銅・銅下地付すずめっき (リフロー処理)
ベース：ナイロン66・UL94V-0

●RoHS対応品 本製品はラベルに(LF)(SN)を表示します。