

KR系列/KRW、KR、PHN、TR CONNECTOR

2.0mm间距 / 印刷电路板用连接器 / 压接、压着型

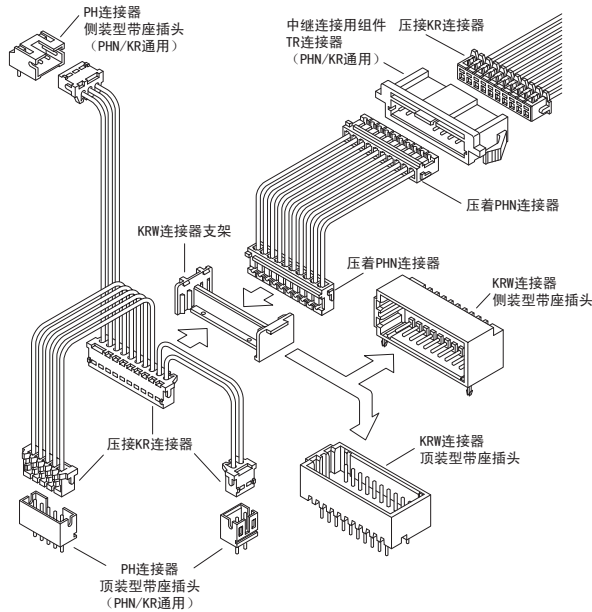

该产品以 JST 的标准产品 --KR 连接器为核心，通过自动压接机进行多线束压接、用于形成双排插座的支架以及与此对应的双排排母和中继连接用排母等，使复杂形态线束的高密度封装成为可能。

- 多线束压接
- 丰富多彩的产品系列
- 降低成本
- 正向排列与反向排列

单带座插头

< DIP 型 >

顶装型

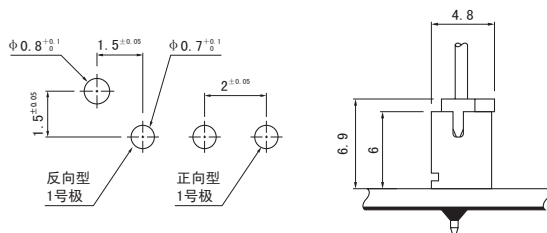

侧装型

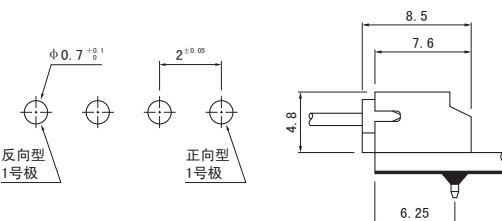

- 注 1) 上图是从连接器安装侧看到的图。
 2) 电路板开孔的公差整体为 ± 0.05 ，不得层叠。
 3) 电路板的开孔尺寸因电路板的类型与开孔方法等而异。
 上图尺寸仅为参考值，详情请垂询本公司。

< SMT 型 >

顶装型

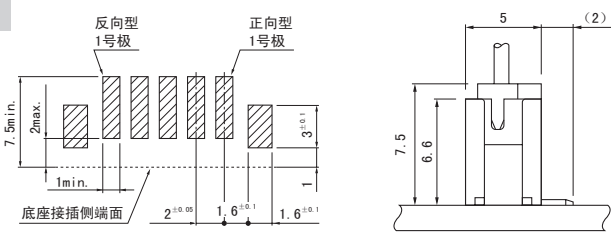

侧装型

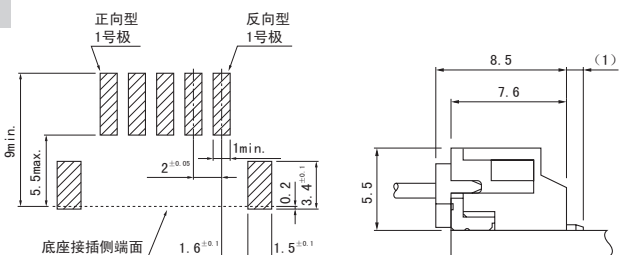

- 注 1) 上图是从焊接侧看到的图。
 2) 电路板图案节距的公差整体为 ± 0.05 ，不得层叠。
 上图尺寸仅为参考值，详情请垂询本公司。

■登录标准

- UL: Recognized E 60389
- CSA: Certified LR 20812
- UL: R75087/PH、PHN 连接器

■一般规格

| 项目 | 产品名称 | KRW连接器 | TR/TRW连接器 |
|------------|------|----------------------------|-------------|
| 额定电流 | | 1.0A AC/DC (使用AWG#26时) | |
| 额定电压 | | 100V AC/DC | |
| 使用温度范围 | | -25℃~+85℃ (含通电时的温度上升值) | |
| 接触电阻 | | 初期 / 10mΩ以下 环境试验后 / 20mΩ以下 | |
| 绝缘电阻 | | 1,000MΩ以上 | |
| 耐电压 | | AC800V/1分钟 | |
| 适合的连接器 | | KR连接器、CR连接器、PHN连接器 | |
| 适合的印刷电路板厚度 | | 1.6mm | — |
| 适合的面板厚度 | | — | 0.5mm~2.0mm |

- ※ 使用时，请参阅卷首的“端子 / 连接器”使用注意事项。
- ※ 详情请垂询本公司。
- ※ 介绍了符合 RoHS 标准的产品。

KR系列/KRW、KR、PHN、TR CONNECTOR

双带座插头

顶装型

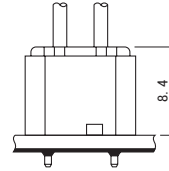
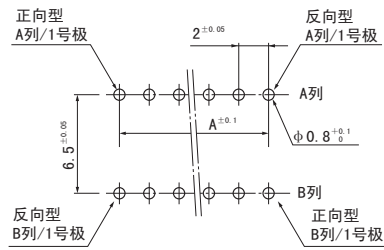

KR连接器接插时

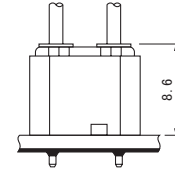

PHN连接器接插时

带锁定

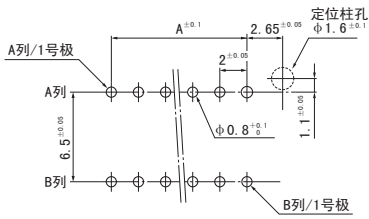

(带标准定位柱)

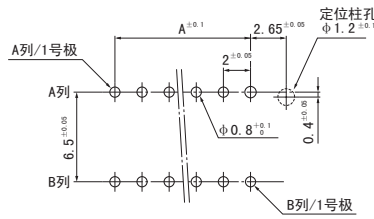

(带小型定位柱)

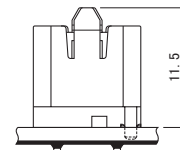

KR连接器接插时
(带标准定位柱)

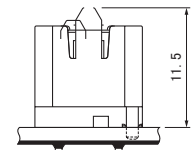

PHN连接器接插时
(带标准定位柱)

侧装型

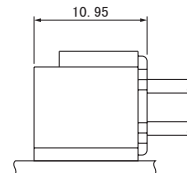
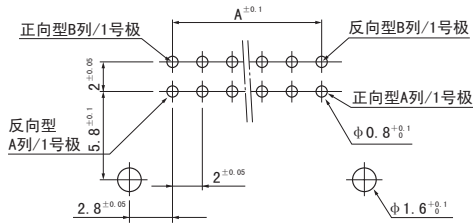

KR连接器接插时

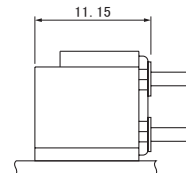

PHN连接器接插时

注1) 上图是从连接器安装侧看到的图。

2) 电路板开孔的公差整体为 ± 0.05 , 不得层叠。

3) 电路板的开孔尺寸因电路板的类型与开孔方法等而异。

上图尺寸仅为参考值, 详情请垂询本公司。

压接型 (插座)

(2~12极)

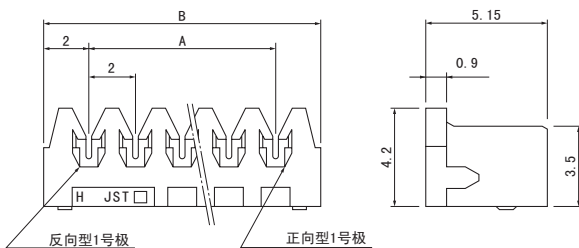

(13~16极)

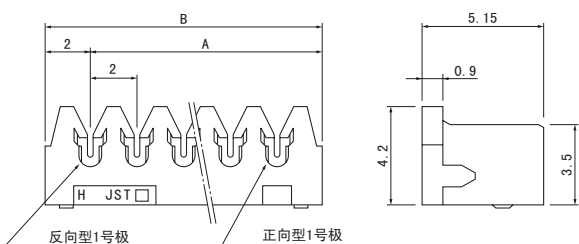

| 极数 | 型号 | | 尺寸 (mm) | | 数量 / 箱 |
|----|-----------|------------|---------|------|--------|
| | 正向型 | 反向型 | A | B | |
| 2 | 02KR-6H-P | 02KR-6H-PC | 2.0 | 6.0 | 2,000 |
| 3 | 03KR-6H-P | 03KR-6H-PC | 4.0 | 8.0 | 2,000 |
| 4 | 04KR-6H-P | 04KR-6H-PC | 6.0 | 10.0 | 2,000 |
| 5 | 05KR-6H-P | 05KR-6H-PC | 8.0 | 12.0 | 2,000 |
| 6 | 06KR-6H-P | 06KR-6H-PC | 10.0 | 14.0 | 2,000 |
| 7 | 07KR-6H-P | 07KR-6H-PC | 12.0 | 16.0 | 1,000 |
| 8 | 08KR-6H-P | 08KR-6H-PC | 14.0 | 18.0 | 1,000 |
| 9 | 09KR-6H-P | 09KR-6H-PC | 16.0 | 20.0 | 1,000 |
| 10 | 10KR-6H-P | 10KR-6H-PC | 18.0 | 22.0 | 1,000 |
| 11 | 11KR-6H-P | 11KR-6H-PC | 20.0 | 24.0 | 1,000 |
| 12 | 12KR-6H-P | 12KR-6H-PC | 22.0 | 26.0 | 1,000 |
| 13 | 13KR-6H-P | 13KR-6H-PC | 24.0 | 28.0 | 500 |
| 14 | 14KR-6H-P | 14KR-6H-PC | 26.0 | 30.0 | 500 |
| 15 | 15KR-6H-P | 15KR-6H-PC | 28.0 | 32.0 | 500 |
| 16 | 16KR-6H-P | 16KR-6H-PC | 30.0 | 34.0 | 500 |

材质、表面处理

端子: 磷青铜、镀锡 (回流焊处理)

塑壳: 2~12极 / 尼龙66、UL94V-0, 灰色

13~16极 / 玻璃纤维增强尼龙66、UL94V-0, 灰色

适用电线

UL1571/1061 (有关其他符合UL标准等的电线, 请垂询本公司)

AWG#28/#26

芯线结构 / 7根镀锡软铜绞合线

外皮外径 / $\phi 0.9\text{mm} \sim \phi 1.0\text{mm}$

●符合 RoHS 标准的产品

KR系列/KRW、KR、PHN、TR CONNECTOR

压着型（端子）

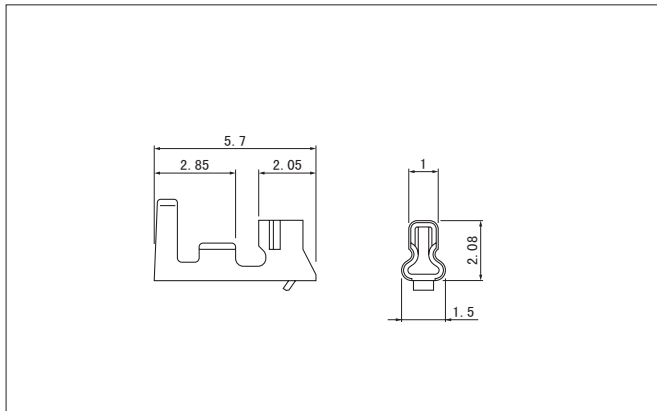

| 型号 | 适用电线范围 | | 电线外皮外径 (mm) | 数量/卷 |
|----------------|-----------------|-------|-------------|-------|
| | mm ² | AWG# | | |
| SPH-002T-P0.5L | 0.08~0.22 | 28~24 | 0.8~1.5 | 8,000 |

材质、表面处理

磷青铜、镀锡（回流焊处理）

●符合 RoHS 标准的产品

※也适用于 SPH-002T-P0.5S 型。

| 端子 | 压着机 | 压着模具 | | |
|----------------|--------|---------|----------------|------------------|
| | | 压着模具主体 | 刀刃 | 压着模具套件 |
| SPH-002T-P0.5L | AP-K2N | MKS-L | MK/SPH-002-05L | APLMK SPH002-05L |
| | | ※MKS-SC | SC/SPH-002-05L | APLSC SPH002-05L |

注 1) ※：剥线压着模具

2) 有关全自动压着机用的压着模具，请垂询本公司。

压着型（塑壳）

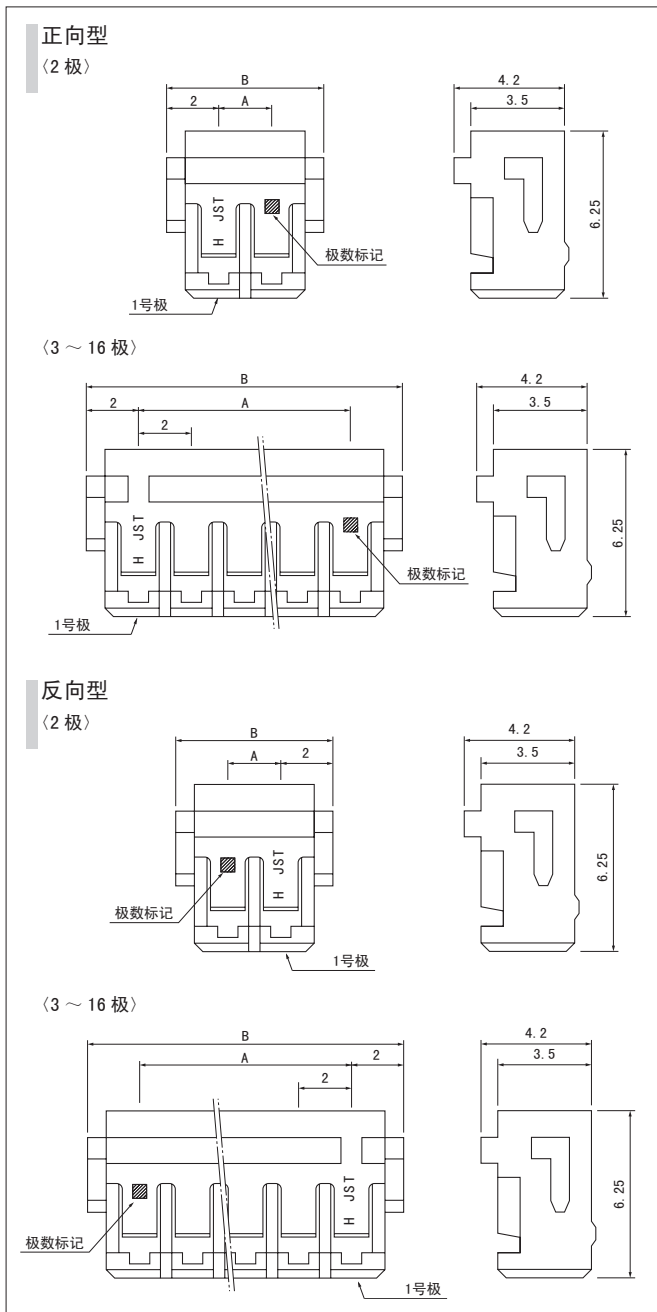

| 极数 | 型号 | | 尺寸 (mm) | | 数量/袋 |
|----|-----------|------------|---------|------|-------|
| | 正向型 | 反向型 | A | B | |
| 2 | PHNR-02-H | PHNR-02C-H | 2.0 | 6.0 | 1,000 |
| 3 | PHNR-03-H | PHNR-03C-H | 4.0 | 8.0 | 1,000 |
| 4 | PHNR-04-H | PHNR-04C-H | 6.0 | 10.0 | 1,000 |
| 5 | PHNR-05-H | PHNR-05C-H | 8.0 | 12.0 | 1,000 |
| 6 | PHNR-06-H | PHNR-06C-H | 10.0 | 14.0 | 1,000 |
| 7 | PHNR-07-H | PHNR-07C-H | 12.0 | 16.0 | 1,000 |
| 8 | PHNR-08-H | PHNR-08C-H | 14.0 | 18.0 | 1,000 |
| 9 | PHNR-09-H | PHNR-09C-H | 16.0 | 20.0 | 1,000 |
| 10 | PHNR-10-H | PHNR-10C-H | 18.0 | 22.0 | 1,000 |
| 11 | PHNR-11-H | PHNR-11C-H | 20.0 | 24.0 | 1,000 |
| 12 | PHNR-12-H | PHNR-12C-H | 22.0 | 26.0 | 1,000 |
| 13 | PHNR-13-H | PHNR-13C-H | 24.0 | 28.0 | 1,000 |
| 14 | PHNR-14-H | PHNR-14C-H | 26.0 | 30.0 | 1,000 |
| 15 | PHNR-15-H | PHNR-15C-H | 28.0 | 32.0 | 1,000 |
| 16 | PHNR-16-H | PHNR-16C-H | 30.0 | 34.0 | 1,000 |

材质

尼龙66、UL94V-0，灰色

●符合 RoHS 标准的产品

KR系列/KRW、KR、PHN、TR CONNECTOR

单带座插头 (DIP)

顶装型

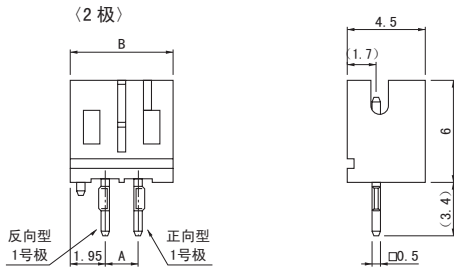

(3 级以上)

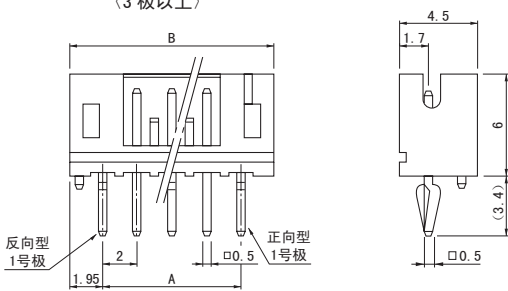

侧装型

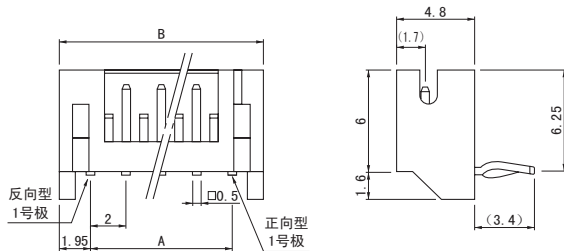

| 极数 | 正向型号 | | 尺寸 (mm) | | 数量/箱 | |
|----|---------------|------------|---------|------|-------|-------|
| | 顶装型 (带定位柱) | 侧装型 | A | B | 顶装型 | 侧装型 |
| 2 | B2B-PH-KBL-H | S2B-PH-KL | 2.0 | 5.9 | 1,000 | 1,000 |
| 3 | B3B-PH-KBL-H | S3B-PH-KL | 4.0 | 7.9 | 1,000 | 1,000 |
| 4 | B4B-PH-KBL-H | S4B-PH-KL | 6.0 | 9.9 | 1,000 | 500 |
| 5 | B5B-PH-KBL-H | S5B-PH-KL | 8.0 | 11.9 | 1,000 | 500 |
| 6 | B6B-PH-KBL-H | S6B-PH-KL | 10.0 | 13.9 | 1,000 | 500 |
| 7 | B7B-PH-KBL-H | S7B-PH-KL | 12.0 | 15.9 | 500 | 500 |
| 8 | B8B-PH-KBL-H | S8B-PH-KL | 14.0 | 17.9 | 500 | 250 |
| 9 | B9B-PH-KBL-H | S9B-PH-KL | 16.0 | 19.9 | 500 | 250 |
| 10 | B10B-PH-KBL-H | S10B-PH-KL | 18.0 | 21.9 | 500 | 250 |
| 11 | B11B-PH-KBL-H | S11B-PH-KL | 20.0 | 23.9 | 500 | 250 |
| 12 | B12B-PH-KBL-H | S12B-PH-KL | 22.0 | 25.9 | 500 | 250 |
| 13 | B13B-PH-KBL-H | S13B-PH-KL | 24.0 | 27.9 | 250 | 250 |
| 14 | B14B-PH-KBL-H | S14B-PH-KL | 26.0 | 29.9 | 250 | 200 |
| 15 | B15B-PH-KBL-H | S15B-PH-KL | 28.0 | 31.9 | 250 | 200 |
| 16 | B16B-PH-KBL-H | S16B-PH-KL | 30.0 | 33.9 | 250 | 200 |

| 极数 | 反向型号 | | 尺寸 (mm) | | 数量/箱 | |
|----|----------------|---------------|---------|------|-------|-------|
| | 顶装型 (带定位柱) | 侧装型 | A | B | 顶装型 | 侧装型 |
| 2 | B2B-PH-KBLC-H | S2B-PH-KLC-H | 2.0 | 5.9 | 1,000 | 1,000 |
| 3 | B3B-PH-KBLC-H | S3B-PH-KLC-H | 4.0 | 7.9 | 1,000 | 1,000 |
| 4 | B4B-PH-KBLC-H | S4B-PH-KLC-H | 6.0 | 9.9 | 1,000 | 500 |
| 5 | B5B-PH-KBLC-H | S5B-PH-KLC-H | 8.0 | 11.9 | 1,000 | 500 |
| 6 | B6B-PH-KBLC-H | S6B-PH-KLC-H | 10.0 | 13.9 | 1,000 | 500 |
| 7 | B7B-PH-KBLC-H | S7B-PH-KLC-H | 12.0 | 15.9 | 500 | 500 |
| 8 | B8B-PH-KBLC-H | S8B-PH-KLC-H | 14.0 | 17.9 | 500 | 250 |
| 9 | B9B-PH-KBLC-H | S9B-PH-KLC-H | 16.0 | 19.9 | 500 | 250 |
| 10 | B10B-PH-KBLC-H | S10B-PH-KLC-H | 18.0 | 21.9 | 500 | 250 |
| 11 | B11B-PH-KBLC-H | S11B-PH-KLC-H | 20.0 | 23.9 | 500 | 250 |
| 12 | B12B-PH-KBLC-H | S12B-PH-KLC-H | 22.0 | 25.9 | 500 | 250 |
| 13 | B13B-PH-KBLC-H | S13B-PH-KLC-H | 24.0 | 27.9 | 250 | 250 |
| 14 | B14B-PH-KBLC-H | S14B-PH-KLC-H | 26.0 | 29.9 | 250 | 200 |
| 15 | B15B-PH-KBLC-H | S15B-PH-KLC-H | 28.0 | 31.9 | 250 | 200 |
| 16 | B16B-PH-KBLC-H | S16B-PH-KLC-H | 30.0 | 33.9 | 250 | 200 |

材质、表面处理

插头: 铜合金、铜底镀锡 (回流焊处理)
塑壳: 尼龙66、UL94V-0, 灰色

●符合 RoHS 标准的产品 本产品的标签上标有 (LF) (SN)。

注 1) 也备有顶装型无定位柱产品。

2) PH 连接器

也适用于带座插头 / B () B-PH-K-S、S () B-PH-K-S。
() 内的数字表示极数。

KR系列/KRW、KR、PHN、TR CONNECTOR

单带座插头 (SMT)

顶装型

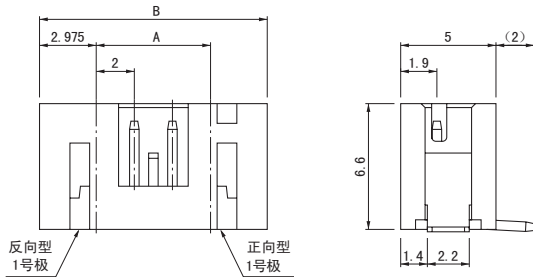

侧装型

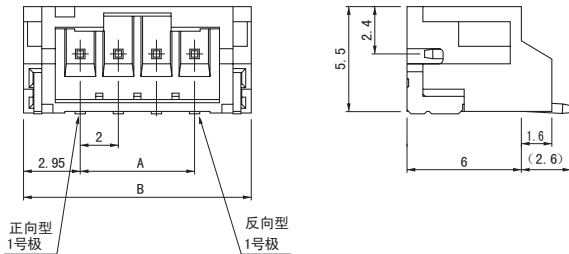

| 极数 | 正向型号 | | 尺寸 (mm) | | | 数量/卷 |
|----|----------------|----------------|---------|-------|------|-------|
| | 顶装型 | 侧装型 | A | B | | |
| | | | | 顶装型 | 侧装型 | |
| 2 | B2B-PH-SM4-TB | S2B-PH-SM4-TB | 2.0 | 7.95 | 7.9 | 1,000 |
| 3 | B3B-PH-SM4-TB | S3B-PH-SM4-TB | 4.0 | 9.95 | 9.9 | 1,000 |
| 4 | B4B-PH-SM4-TB | S4B-PH-SM4-TB | 6.0 | 11.95 | 11.9 | 1,000 |
| 5 | B5B-PH-SM4-TB | S5B-PH-SM4-TB | 8.0 | 13.95 | 13.9 | 1,000 |
| 6 | B6B-PH-SM4-TB | S6B-PH-SM4-TB | 10.0 | 15.95 | 15.9 | 1,000 |
| 7 | B7B-PH-SM4-TB | S7B-PH-SM4-TB | 12.0 | 17.95 | 17.9 | 1,000 |
| 8 | B8B-PH-SM4-TB | S8B-PH-SM4-TB | 14.0 | 19.95 | 19.9 | 1,000 |
| 9 | B9B-PH-SM4-TB | S9B-PH-SM4-TB | 16.0 | 21.95 | 21.9 | 1,000 |
| 10 | B10B-PH-SM4-TB | S10B-PH-SM4-TB | 18.0 | 23.95 | 23.9 | 1,000 |
| 11 | B11B-PH-SM4-TB | S11B-PH-SM4-TB | 20.0 | 25.95 | 25.9 | 1,000 |
| 12 | B12B-PH-SM4-TB | S12B-PH-SM4-TB | 22.0 | 27.95 | 27.9 | 1,000 |
| 13 | B13B-PH-SM4-TB | S13B-PH-SM4-TB | 24.0 | 29.95 | 29.9 | 1,000 |
| 14 | B14B-PH-SM4-TB | S14B-PH-SM4-TB | 26.0 | 31.95 | 31.9 | 1,000 |
| 15 | B15B-PH-SM4-TB | S15B-PH-SM4-TB | 28.0 | 33.95 | 33.9 | 1,000 |
| 16 | B16B-PH-SM4-TB | — | 30.0 | 35.95 | — | 1,000 |

材质、表面处理

插头: 铜合金、铜底镀锡 (回流焊处理)
 塑壳: 6T尼龙、UL94V-0, 天然色 (象牙色)
 增强金属件: 黄铜、铜底镀锡 (回流焊处理)

●符合 RoHS 标准的产品 本产品的标签上标有 (LF) (SN)。
 注) 顶装型也备有带吸附带的型号。

| 极数 | 反向型号 | | 尺寸 (mm) | | 数量/卷 |
|----|-----------------|-----------------|---------|------|-------|
| | 顶装型 | 侧装型 | A | B | |
| | | | | | |
| 3 | B3B-PH-SM4C-TB | S3B-PH-SM4C-TB | 4.0 | 9.9 | 1,000 |
| 4 | B4B-PH-SM4C-TB | S4B-PH-SM4C-TB | 6.0 | 11.9 | 1,000 |
| 5 | B5B-PH-SM4C-TB | S5B-PH-SM4C-TB | 8.0 | 13.9 | 1,000 |
| 6 | B6B-PH-SM4C-TB | S6B-PH-SM4C-TB | 10.0 | 15.9 | 1,000 |
| 7 | B7B-PH-SM4C-TB | S7B-PH-SM4C-TB | 12.0 | 17.9 | 1,000 |
| 8 | B8B-PH-SM4C-TB | S8B-PH-SM4C-TB | 14.0 | 19.9 | 1,000 |
| 9 | B9B-PH-SM4C-TB | S9B-PH-SM4C-TB | 16.0 | 21.9 | 1,000 |
| 10 | B10B-PH-SM4C-TB | S10B-PH-SM4C-TB | 18.0 | 23.9 | 1,000 |
| 11 | B11B-PH-SM4C-TB | S11B-PH-SM4C-TB | 20.0 | 25.9 | 1,000 |
| 12 | B12B-PH-SM4C-TB | S12B-PH-SM4C-TB | 22.0 | 27.9 | 1,000 |
| 13 | B13B-PH-SM4C-TB | S13B-PH-SM4C-TB | 24.0 | 29.9 | 1,000 |
| 14 | B14B-PH-SM4C-TB | S14B-PH-SM4C-TB | 26.0 | 31.9 | 1,000 |
| 15 | B15B-PH-SM4C-TB | S15B-PH-SM4C-TB | 28.0 | 33.9 | 1,000 |
| 16 | B16B-PH-SM4C-TB | — | 30.0 | 35.9 | 1,000 |

材质、表面处理

插头: 铜合金、铜底镀锡 (回流焊处理)
 塑壳: 6T尼龙、UL94V-0, 天然色 (象牙色)
 增强金属件: 黄铜、铜底镀锡 (回流焊处理)

●符合 RoHS 标准的产品 本产品的标签上标有 (LF) (SN)。

KR系列/KRW、KR、PHN、TR CONNECTOR

双带座插头

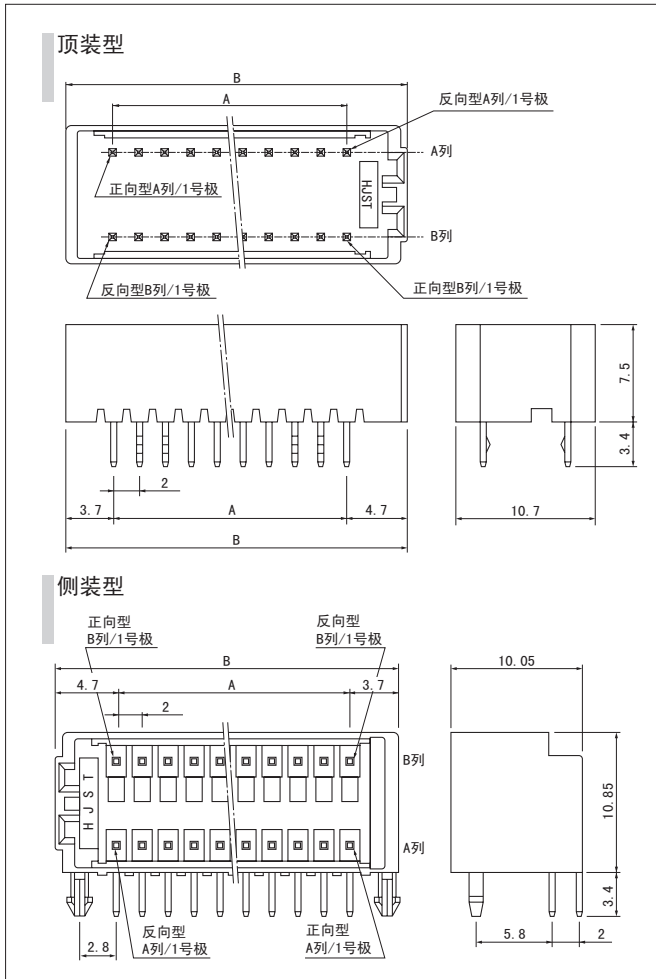

| 极数 | 型号 | | | | 尺寸 (mm) | | 数量/箱 | |
|----|------------|------------|--------------|--------------|---------|------|------|-----|
| | 正向型 | | 反向型 | | A | B | 顶装型 | 侧装型 |
| | 顶装型 | 侧装型 | 顶装型 | 侧装型 | | | | |
| 16 | B16B-KRWHK | S16B-KRWHS | B16B-KRWHK-C | S16B-KRWHS-C | 14.0 | 22.4 | 320 | 280 |
| 18 | B18B-KRWHK | S18B-KRWHS | B18B-KRWHK-C | S18B-KRWHS-C | 16.0 | 24.4 | 288 | 252 |
| 20 | B20B-KRWHK | S20B-KRWHS | B20B-KRWHK-C | S20B-KRWHS-C | 18.0 | 26.4 | 256 | 224 |
| 22 | B22B-KRWHK | S22B-KRWHS | B22B-KRWHK-C | S22B-KRWHS-C | 20.0 | 28.4 | 224 | 196 |
| 24 | B24B-KRWHK | — | B24B-KRWHK-C | — | 22.0 | 30.4 | 224 | 196 |
| 26 | B26B-KRWHK | S26B-KRWHS | B26B-KRWHK-C | S26B-KRWHS-C | 24.0 | 32.4 | 192 | 168 |
| 28 | B28B-KRWHK | S28B-KRWHS | B28B-KRWHK-C | S28B-KRWHS-C | 26.0 | 34.4 | 192 | 168 |
| 30 | B30B-KRWHK | S30B-KRWHS | B30B-KRWHK-C | S30B-KRWHS-C | 28.0 | 36.4 | 192 | 168 |
| 32 | B32B-KRWHK | S32B-KRWHS | B32B-KRWHK-C | S32B-KRWHS-C | 30.0 | 38.4 | 160 | 140 |

材质、表面处理

插头: 铜合金、铜底镀锡(回流焊处理)
塑壳: 尼龙66、UL94V-0, 灰色

- 符合RoHS标准的产品 本产品的标签上标有(LF)(SN)。
- ※顶装型也备有带定位柱产品、无铆接产品。
- ※供货形式为托盘包装。

双带座插头

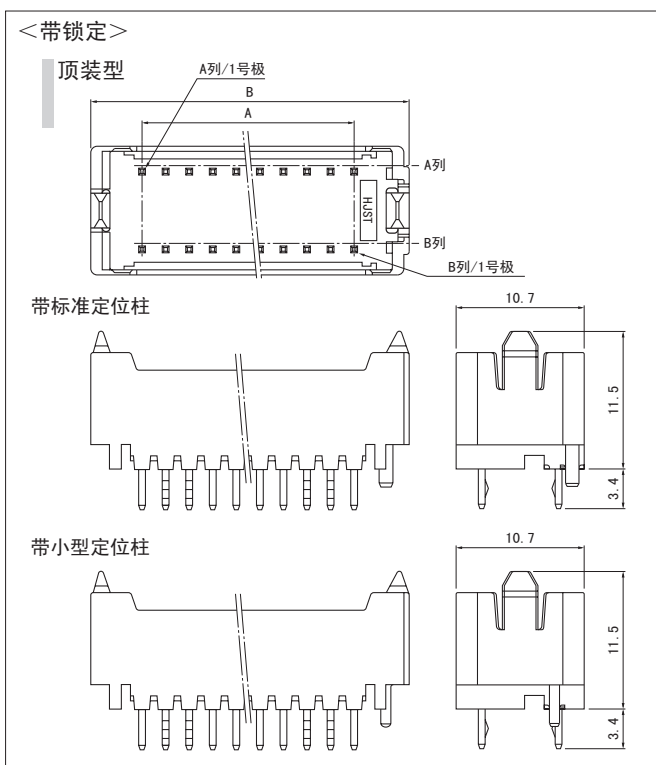

| 极数 | 型号 | | | 尺寸 (mm) | | 数量/箱 |
|----|---------------|-----------------|------------------|---------|------|------|
| | 顶装型 | | | A | B | |
| | 无定位柱 | 带标准定位柱 | 带小型定位柱 | | | |
| 10 | B10B-KRWHK-F1 | B10B-KRWHK-F1-1 | B10B-KRWHK-F1-1D | 8.0 | 17.0 | 364 |
| 12 | B12B-KRWHK-F1 | B12B-KRWHK-F1-1 | B12B-KRWHK-F1-1D | 10.0 | 19.0 | 308 |
| 14 | B14B-KRWHK-F1 | B14B-KRWHK-F1-1 | B14B-KRWHK-F1-1D | 12.0 | 21.0 | 280 |
| 16 | B16B-KRWHK-F1 | B16B-KRWHK-F1-1 | B16B-KRWHK-F1-1D | 14.0 | 23.0 | 252 |
| 18 | B18B-KRWHK-F1 | B18B-KRWHK-F1-1 | B18B-KRWHK-F1-1D | 16.0 | 25.0 | 252 |
| 20 | B20B-KRWHK-F1 | B20B-KRWHK-F1-1 | B20B-KRWHK-F1-1D | 18.0 | 27.0 | 224 |
| 22 | B22B-KRWHK-F1 | B22B-KRWHK-F1-1 | B22B-KRWHK-F1-1D | 20.0 | 29.0 | 196 |
| 24 | B24B-KRWHK-F1 | B24B-KRWHK-F1-1 | B24B-KRWHK-F1-1D | 22.0 | 31.0 | 196 |
| 26 | B26B-KRWHK-F1 | B26B-KRWHK-F1-1 | B26B-KRWHK-F1-1D | 24.0 | 33.0 | 168 |
| 28 | B28B-KRWHK-F1 | B28B-KRWHK-F1-1 | B28B-KRWHK-F1-1D | 26.0 | 35.0 | 168 |
| 30 | B30B-KRWHK-F1 | B30B-KRWHK-F1-1 | B30B-KRWHK-F1-1D | 28.0 | 37.0 | 168 |
| 32 | B32B-KRWHK-F1 | B32B-KRWHK-F1-1 | B32B-KRWHK-F1-1D | 30.0 | 39.0 | 140 |

材质、表面处理

插头: 铜合金、铜底镀锡(回流焊处理)
塑壳: 尼龙66、UL94V-0, 灰色

- 符合RoHS标准的产品 本产品的标签上标有(LF)(SN)。
- ※仅可与KRWH-()-()-()-1型接插。
- ※供货形式为托盘包装。
- ※未注册UL、CSA、TUV标准的产品。

KR系列/KRW、KR、PHN、TR CONNECTOR

KRW 连接器支架

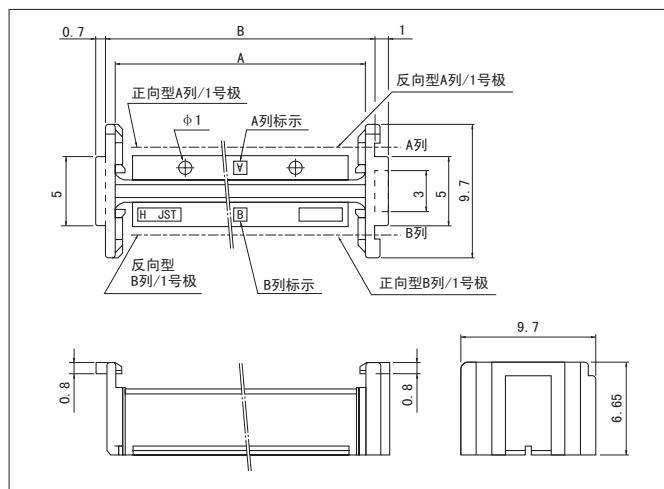

| 极数 | 型号 | | 尺寸 (mm) | |
|----|-----------|------------|---------|------|
| | 正向型 | 反向型 | A | B |
| 10 | KRWH-10-H | KRWH-10C-H | 12.0 | 13.4 |
| 12 | KRWH-12-H | KRWH-12C-H | 14.0 | 15.4 |
| 14 | KRWH-14-H | KRWH-14C-H | 16.0 | 17.4 |
| 16 | KRWH-16-H | KRWH-16C-H | 18.0 | 19.4 |
| 18 | KRWH-18-H | KRWH-18C-H | 20.0 | 21.4 |
| 20 | KRWH-20-H | KRWH-20C-H | 22.0 | 23.4 |
| 22 | KRWH-22-H | KRWH-22C-H | 24.0 | 25.4 |
| 24 | KRWH-24-H | KRWH-24C-H | 26.0 | 27.4 |
| 26 | KRWH-26-H | KRWH-26C-H | 28.0 | 29.4 |
| 28 | KRWH-28-H | KRWH-28C-H | 30.0 | 31.4 |
| 30 | KRWH-30-H | KRWH-30C-H | 32.0 | 33.4 |
| 32 | KRWH-32-H | KRWH-32C-H | 34.0 | 35.4 |

材质

尼龙66、UL94V-0, 灰色

●符合 RoHS 标准的产品

KRW 连接器支架 (带锁定底座用)

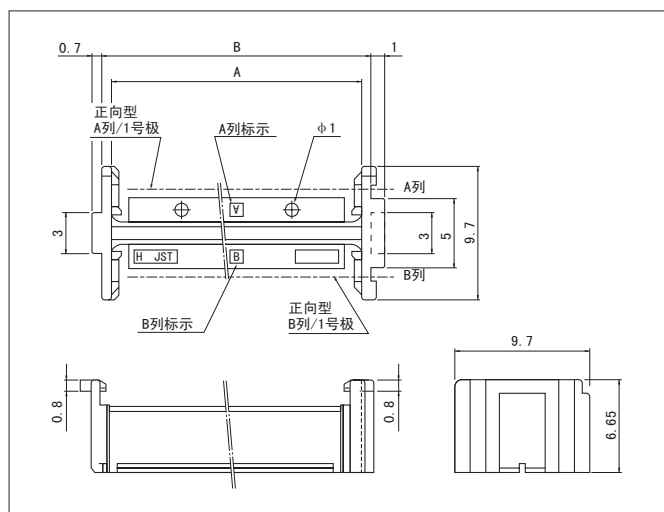

| 极数 | 型号 | 尺寸 (mm) | | 数量 /箱 |
|----|-------------|---------|------|-------|
| | | A | B | |
| 10 | KRWH-10-H-1 | 12.0 | 13.4 | 1,000 |
| 12 | KRWH-12-H-1 | 14.0 | 15.4 | 1,000 |
| 14 | KRWH-14-H-1 | 16.0 | 17.4 | 1,000 |
| 16 | KRWH-16-H-1 | 18.0 | 19.4 | 1,000 |
| 18 | KRWH-18-H-1 | 20.0 | 21.4 | 1,000 |
| 20 | KRWH-20-H-1 | 22.0 | 23.4 | 1,000 |
| 22 | KRWH-22-H-1 | 24.0 | 25.4 | 1,000 |
| 24 | KRWH-24-H-1 | 26.0 | 27.4 | 1,000 |
| 26 | KRWH-26-H-1 | 28.0 | 29.4 | 1,000 |
| 28 | KRWH-28-H-1 | 30.0 | 31.4 | 1,000 |
| 30 | KRWH-30-H-1 | 32.0 | 33.4 | 1,000 |
| 32 | KRWH-32-H-1 | 34.0 | 35.4 | 1,000 |

材质

尼龙66、UL94V-0, 灰色

●符合 RoHS 标准的产品

※ 仅可与 B () B-KRW () K-F1- () 型接插。

※ 未注册 UL、CSA、TUV 标准的产品。

TR 连接器 (中继连接用组件)

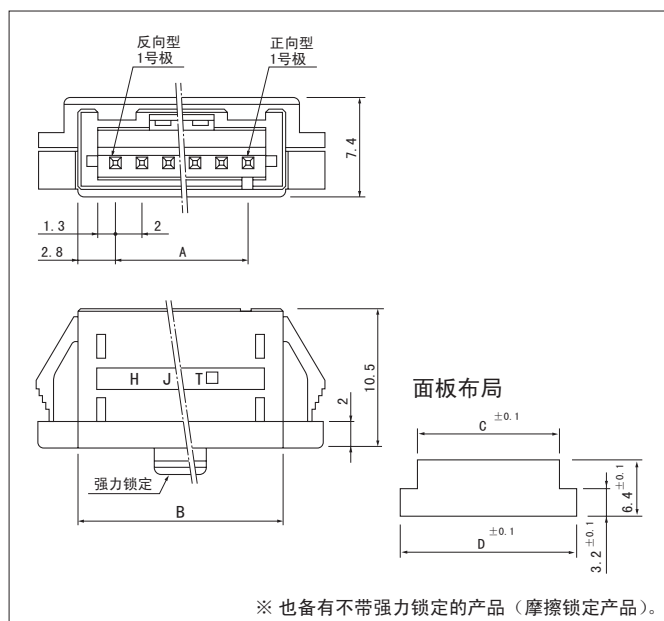

※ 也备有不带强力锁定的产品 (摩擦锁定产品)。

| 极数 | 型号 | | 尺寸 (mm) | | | | 数量 /箱 |
|----|--------------|---------------|---------|------|------|------|-------|
| | 正向型 | 反向型 | A | B | C | D | |
| 2 | BU02P-TR-P-H | BU02P-TR-PC-H | 2.0 | 7.6 | 7.9 | 11.6 | 500 |
| 3 | BU03P-TR-P-H | BU03P-TR-PC-H | 4.0 | 9.6 | 9.9 | 13.6 | 500 |
| 4 | BU04P-TR-P-H | BU04P-TR-PC-H | 6.0 | 11.6 | 11.9 | 15.6 | 500 |
| 5 | BU05P-TR-P-H | BU05P-TR-PC-H | 8.0 | 13.6 | 13.9 | 17.6 | 250 |
| 6 | BU06P-TR-P-H | BU06P-TR-PC-H | 10.0 | 15.6 | 15.9 | 19.6 | 250 |
| 7 | BU07P-TR-P-H | BU07P-TR-PC-H | 12.0 | 17.6 | 18.0 | 21.6 | 200 |
| 8 | BU08P-TR-P-H | BU08P-TR-PC-H | 14.0 | 19.6 | 20.0 | 23.6 | 250 |
| 9 | BU09P-TR-P-H | BU09P-TR-PC-H | 16.0 | 21.6 | 22.0 | 25.6 | 250 |
| 10 | BU10P-TR-P-H | BU10P-TR-PC-H | 18.0 | 23.6 | 24.0 | 27.6 | 200 |
| 11 | BU11P-TR-P-H | BU11P-TR-PC-H | 20.0 | 25.6 | 26.0 | 29.6 | 200 |
| 12 | BU12P-TR-P-H | BU12P-TR-PC-H | 22.0 | 27.6 | 28.0 | 31.6 | 200 |
| 13 | BU13P-TR-P-H | BU13P-TR-PC-H | 24.0 | 29.6 | 30.0 | 33.6 | 150 |
| 14 | BU14P-TR-P-H | BU14P-TR-PC-H | 26.0 | 31.6 | 32.0 | 35.6 | 150 |
| 15 | BU15P-TR-P-H | BU15P-TR-PC-H | 28.0 | 33.6 | 34.0 | 37.6 | 150 |
| 16 | BU16P-TR-P-H | BU16P-TR-PC-H | 30.0 | 35.6 | 36.0 | 39.6 | 150 |

材质、表面处理

插头: 铜合金、铜底镀锡 (回流焊处理)

塑壳: 尼龙66、UL94V-0, 灰色

●符合 RoHS 标准的产品 本产品的标签上标有 (LF) (SN)。

KR系列/KRW、KR、PHN、TR CONNECTOR

TRW 连接器（中继连接用设备）

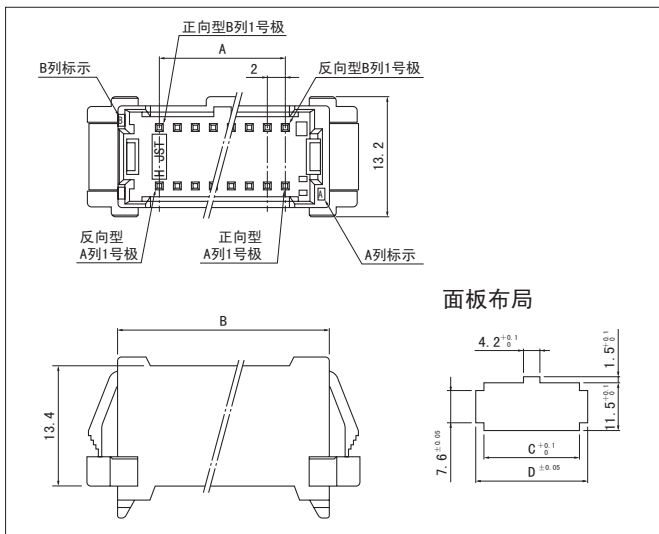

| 极数 | 型号 | | 尺寸 (mm) | | | | 数量 / 箱 |
|----|---------------|----------------|---------|------|------|------|--------|
| | 正向型 | 反向型 | A | B | C | D | |
| 16 | BU16P-TRW-P-H | BU16P-TRW-PC-H | 14.0 | 23.5 | 23.9 | 27.5 | 100 |
| 18 | BU18P-TRW-P-H | BU18P-TRW-PC-H | 16.0 | 25.5 | 25.9 | 29.5 | 100 |
| 20 | BU20P-TRW-P-H | BU20P-TRW-PC-H | 18.0 | 27.5 | 27.9 | 31.5 | 50 |
| 22 | BU22P-TRW-P-H | BU22P-TRW-PC-H | 20.0 | 29.5 | 29.9 | 33.5 | 50 |
| 24 | BU24P-TRW-P-H | BU24P-TRW-PC-H | 22.0 | 31.5 | 31.9 | 35.5 | 50 |
| 26 | BU26P-TRW-P-H | BU26P-TRW-PC-H | 24.0 | 33.5 | 33.9 | 37.5 | 50 |
| 28 | BU28P-TRW-P-H | BU28P-TRW-PC-H | 26.0 | 35.5 | 35.9 | 39.5 | 50 |
| 30 | BU30P-TRW-P-H | BU30P-TRW-PC-H | 28.0 | 37.5 | 37.9 | 41.5 | 50 |
| 32 | BU32P-TRW-P-H | BU32P-TRW-PC-H | 30.0 | 39.5 | 39.9 | 43.5 | 50 |

材质、表面处理

插头: 铜合金、铜底镀锡 (回流焊处理)
塑壳: 尼龙66、UL94V-0, 灰色

●符合 RoHS 标准的产品 本产品的标签上标有 (LF) (SN)。

型号标示方法

压接插座

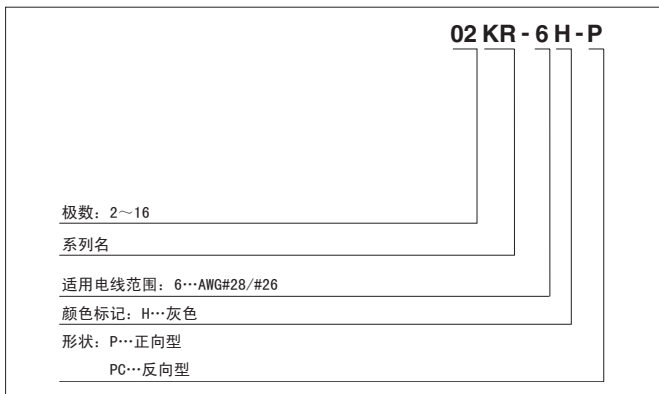

压着端子

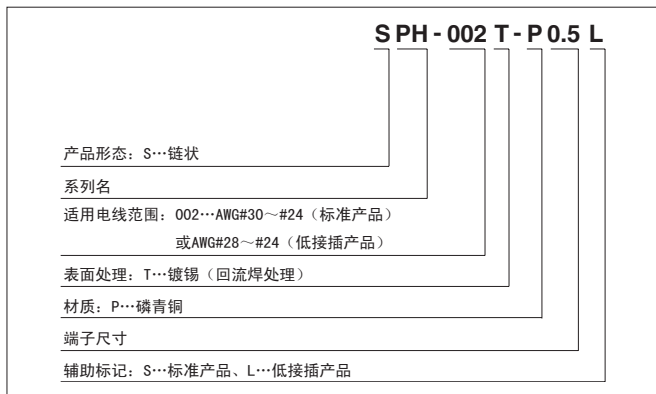

压着塑壳

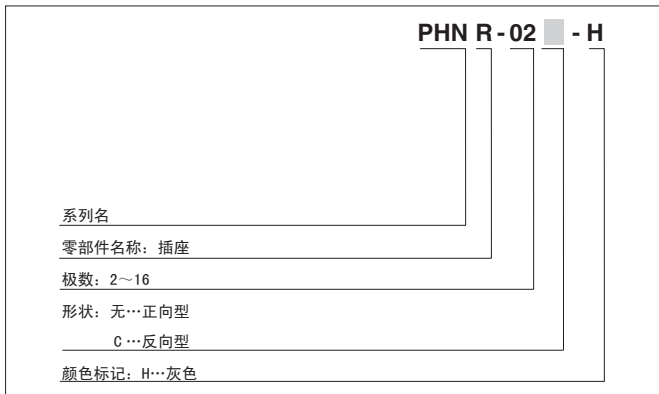

单带座插头 (DIP)

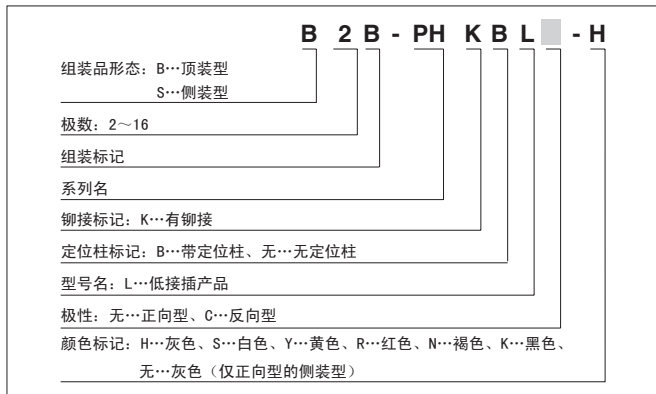

KR系列/KRW、KR、PHN、TR CONNECTOR

型号标示方法

单带座插头 (SMT)

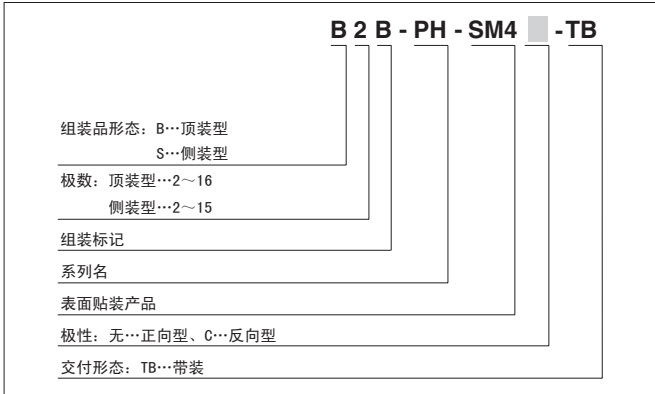

双带座插头

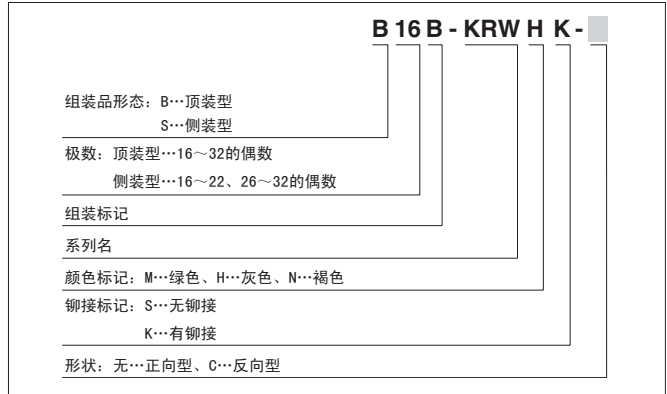

双带座插头 (带锁定)

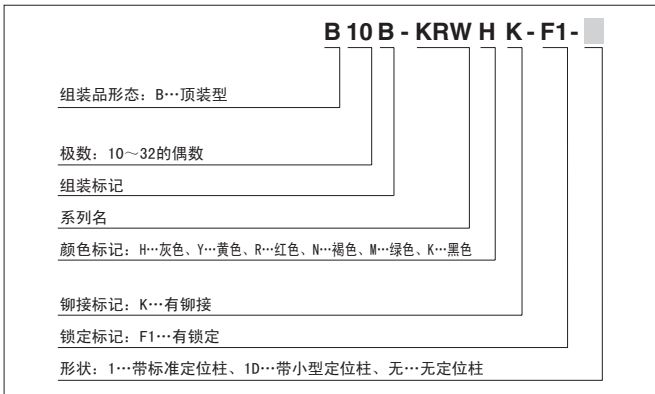

支架

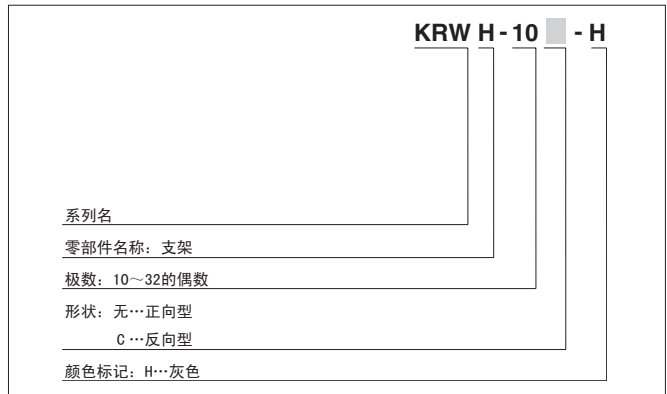

支架 (带锁定底座用)

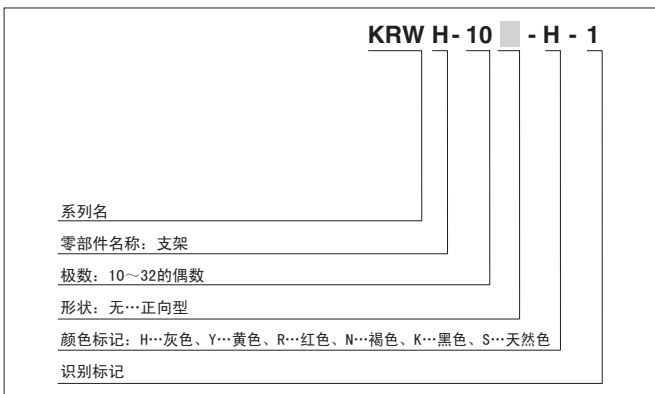

TR 连接器 (中继连接组件)

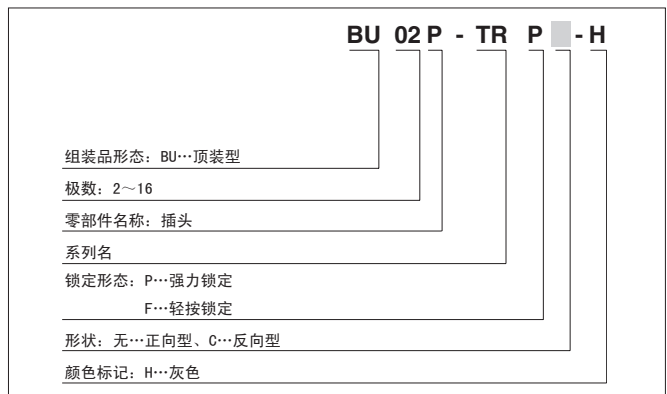

TRW 连接器 (中继连接组件)

