

XAD CONNECTOR

2.5mm间距 / 中继连接用连接器

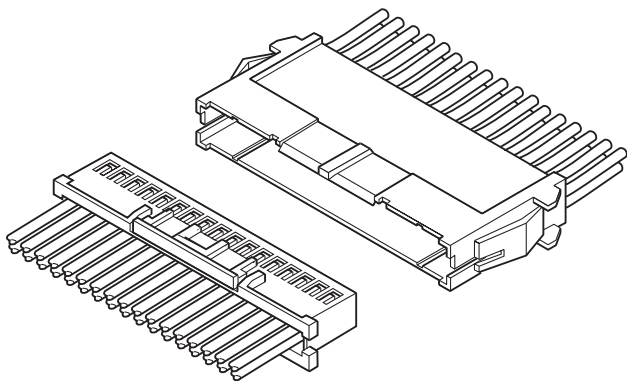

该产品可使用现有 XAD 插座，采用 2.5mm 间距栅格（双排）构造，是可进行面板安装的中继连接用连接器。

- 可使用现有 XAD 插座
- 内部端点锁扣
- 可进行面板安装
- 强力锁定机构

■ 登录标准

UL: Recognized E 60389

CS: Certified LR 20812

△: R9851219

■ 一般规格

- 额定电流：MAX3A AC/DC（使用 AWG#20 时）
- 额定电压：MAX250V AC/DC
- 使用温度范围：-25℃～+85℃（含通电时的温度上升值）
- 接触电阻：初期 /10mΩ 以下
环境试验后 /20mΩ 以下
- 绝缘电阻：500MΩ 以上
- 耐电压：AC 1,500V/1 分钟
- 适用电线范围：AWG#28～#20

- ※ 使用时，请参阅卷首的“端子 / 连接器”使用注意事项。
- ※ 详情请垂询本公司。
- ※ 介绍了符合 RoHS 标准的产品。

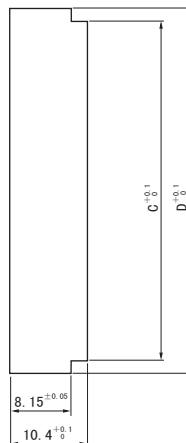
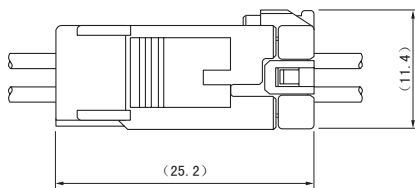

注) C、D 尺寸：请参阅插座塑壳。

XAD CONNECTOR

端子

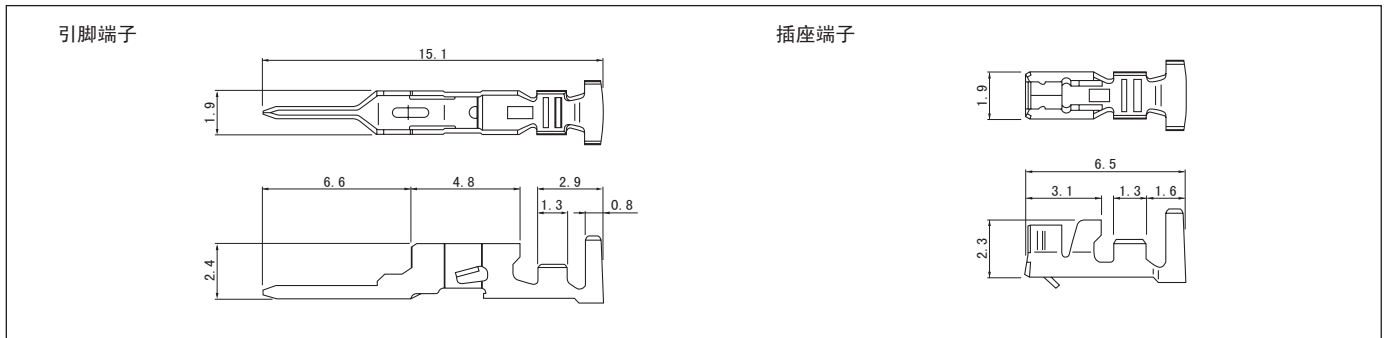

型号		适用电线范围		电线外皮外径 (mm)	数量/卷	
引脚端子	插座端子	mm ²	AWG#		引脚端子	插座端子
SXAM-001T-P0.6	SXA-001T-P0.6	0.08~0.33	28~22	0.8~1.9	7,000	8,000
SXAM-01T-P0.6	SXA-01T-P0.6	0.22~0.5	24~20	1.5~1.9	7,000	8,000
—	SXA-001T-P0.6L	0.13~0.33	26~22	1.3~1.7	—	8,000

材质、表面处理

磷青铜、镀锡（回流焊处理）

●符合 RoHS 标准的产品

注) 有关镀金规格产品, 请垂询本公司。

端子	压着机	压着模具		
		压着模具主体	刀刃	压着模具套件
SXA-001T-P0.6	AP-K2N	MKS-L	MK/SXAM/XA-001-06	APLMK SXAM/XA001-06
		※MKS-SC	SC/SXAM/XA-001-06	APLSC SXAM/XA001-06
SXA-01T-P0.6		MKS-L	MK/SXAM/XA-01-06	APLMK SXAM/XA01-06
		※MKS-SC	SC/SXAM/XA-01-06	APLSC SXAM/XA01-06
SXA-001T-P0.6L		MKS-L	MK/SXA-001-06L	APLMK SXA001-06L
		※MKS-SC	SC/SXA-001-06L	APLSC SXA001-06L

端子	压着机	压着模具		
		压着模具主体	刀刃	压着模具套件
SXAM-001T-P0.6	AP-K2N	MKS-L	MK/SXAM/XA-001-06	APLMK SXAM/XA001-06
		※MKS-SC	SC/SXAM/XA-001-06	APLSC SXAM/XA001-06
SXAM-01T-P0.6		MKS-L	MK/SXAM/XA-01-06	APLMK SXAM/XA01-06
		※MKS-SC	SC/SXAM/XA-01-06	APLSC SXAM/XA01-06

注 1) ※: 剥线压着模具

2) 有关全自动压着机用的压着模具, 请垂询本公司。

插座塑壳 (引脚端子用)

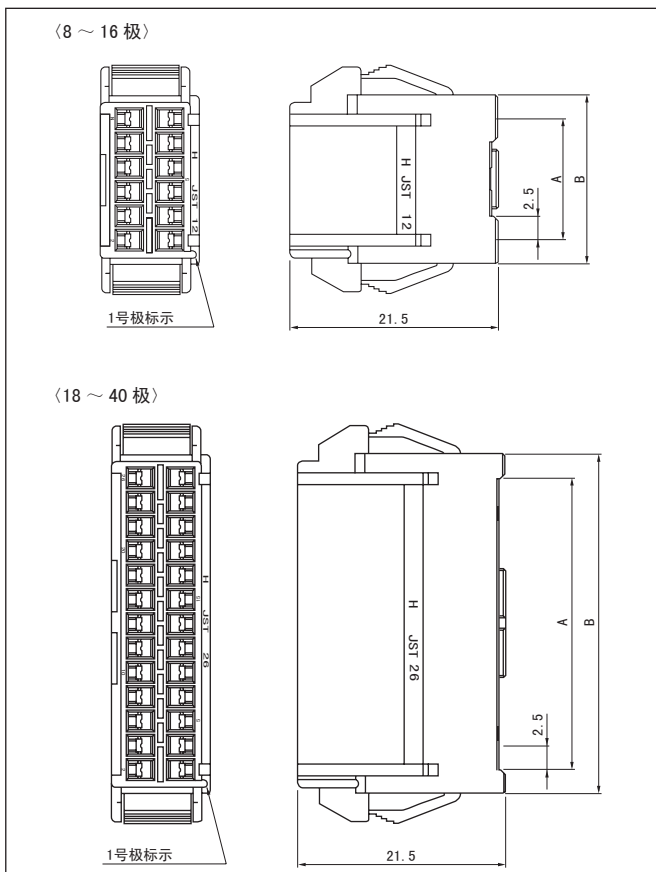

极数	型号	尺寸 (mm)				数量/袋
		A	B	C	D	
8	XADR-08V	7.5	12.5	12.9	16.2	1,000
10	XADR-10V	10.0	15.0	15.4	18.7	500
12	XADR-12V	12.5	17.5	17.9	21.2	500
14	XADR-14V	15.0	20.0	20.4	23.7	500
16	XADR-16V	17.5	22.5	22.9	26.2	300
18	XADR-18V	20.0	25.0	25.4	28.7	300
20	XADR-20V	22.5	27.5	27.9	31.2	300
22	XADR-22V	25.0	30.0	30.4	33.7	300
24	XADR-24V	27.5	32.5	32.9	36.2	300
26	XADR-26V	30.0	35.0	35.4	38.7	300
28	XADR-28V	32.5	37.5	37.9	41.2	300
30	XADR-30V	35.0	40.0	40.4	43.7	300
32	XADR-32V	37.5	42.5	42.9	46.2	300
34	XADR-34V	40.0	45.0	45.4	48.7	200
36	XADR-36V	42.5	47.5	47.9	51.2	200
40	XADR-40V	47.5	52.5	52.9	56.2	200

材质

尼龙66、UL94V-0, 天然色 (白色)

●符合 RoHS 标准的产品

注) C、D 尺寸为面板安装尺寸。

XAD CONNECTOR

插头塑壳（插座端子用）

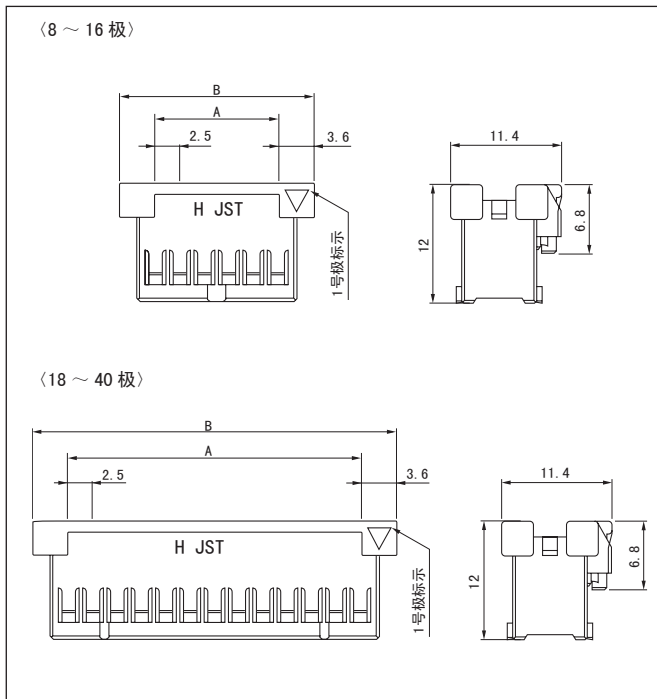

极数	型号	尺寸 (mm)		数量/袋
		A	B	
8	XADRP-08V	7.5	14.7	1,000
10	XADRP-10V	10.0	17.2	1,000
12	XADRP-12V	12.5	19.7	1,000
14	XADRP-14V	15.0	22.2	1,000
16	XADRP-16V	17.5	24.7	1,000
18	XADRP-18V	20.0	27.2	1,000
20	XADRP-20V	22.5	29.7	500
22	XADRP-22V	25.0	32.2	500
24	XADRP-24V	27.5	34.7	500
26	XADRP-26V	30.0	37.2	500
28	XADRP-28V	32.5	39.7	500
30	XADRP-30V	35.0	42.2	500
32	XADRP-32V	37.5	44.7	500
34	XADRP-34V	40.0	47.2	500
36	XADRP-36V	42.5	49.7	500
40	XADRP-40V	47.5	54.7	250

材质

尼龙66、UL94V-0，天然色（白色）

●符合 RoHS 标准的产品